

SELFIE

instrukcja do produktu o numerze katalogowym:
327598

Sanico Electronics Polska Sp. z o.o., ul. Okólna 45, 05-270 Marki
sanico@sanico.com.pl; www.sanico.com.pl
tel. +48 22 744 20 50

Zapoznaj się z instrukcją. Zachowaj do wykorzystania w przyszłości.

- PL - **PRZEZNACZENIE / ZASTOSOWANIE**

Wyrób przeznaczony do oświetlenia dekoracyjnego. Nie nadaje się do oświetlenia pomieszczeń. Użytkować wewnątrz pomieszczeń. Używać wyłącznie w pomieszczeniach suchych. Nie używać w łazience i innych pomieszczeniach, w których może występować wilgoć.

MONTAŻ I BEZPIECZEŃSTWO

Przed przystąpieniem do montażu zapoznaj się z instrukcją. **Montaż powinna wykonać osoba posiadająca odpowiednie uprawnienia.**

Wszelkie czynności wykonawce przy odłączonym zasilaniu. Należy zachować szczególną ostrożność. Schemat montażu: patrz ilustracje. Przed pierwszym użyciem należy upewnić się, co do prawidłowego mocowania mechanicznego i podłączenia elektrycznego. Wyrób może być przyłączony do sieci zasilającej, która spełnia standardy jakościowe energii określone prawem. Stosować odpowiednio dobrane średnice przewodów zasilających oraz ich rodzaj.

Urządzenie i jego akcesoria nie są zabawkami. Nie dawaj ich do zabawy małym dzieciom, ponieważ mogą one zrobić krzywdę sobie lub innym lub uszkodzić urządzenie. Urządzenie, wszystkie jego części oraz akcesoria należy przechowywać w miejscu niedostępnym dla małych dzieci.

Niestosownie się do zaleceń niniejszej instrukcji może doprowadzić np. do powstania pożaru, poparzeń, porażenia prądem elektrycznym, obrażeń fizycznych oraz innych szkód materialnych i niematerialnych.

Nigdy nie dotykaj produktu ani przewodów elektrycznych mokrymi rękami. W przypadku uszkodzenia przewodu lub innych elementów elektrycznych natychmiast odłącz produkt od zasilania i skontaktuj się z wykwalifikowanym elektrykiem. Niedopuszczalne jest użytkowanie wyrobu uszkodzonego lub niekompletnego. Zainstaluj oświetlenie w stabilnym miejscu, aby uniknąć przewrócenia, upadku lub poluzowania. Upewnij się, że mocowania są odpowiednio dokręcone.

Urządź oświetlenie w miejscu oddalonym od źródeł wody, takich jak fontanny, baseny czy zbiorniki wodne, aby zminimalizować ryzyko zwarcia elektrycznego.

Upewnij się, że konstrukcja sufitu (lub innego miejsca montażu) jest wystarczająco wytrzymała, aby utrzymać ciężar lampy. Nie włączaj lampy, jeśli nadal znajduje się ona w opakowaniu.

To urządzenie nie jest przeznaczone do użytku przez osoby (w tym małe dzieci) o ograniczonych zdolnościach fizycznych, sensorycznych lub umysłowych lub bez doświadczenia i wiedzy, chyba że są one nadzorowane lub poinstruowane w zakresie użytkowania urządzenia przez osobę odpowiedzialną za ich bezpieczeństwo.

Ułóż kabel tak, aby nie stwarzał ryzyka potknięcia się lub zaplątania. Nie ciągnij za przewód zasilający. Nie wpatruj się w źródło światła, może to spowodować uszkodzenie wzroku. Ustaw lampę z dala od materiałów łatwopalnych takich jak np. firany czy inne tkaniny. Unikaj używania lampy w miejscach, gdzie może zostać przypadkowo uderzona lub przewrócona, zwłaszcza w domach z małymi dziećmi lub zwierzętami.

ZALECENIA EKSPLOATACYJNE / KONSERWACJA
Konservację wykonuj przy odłączonym zasilaniu po wystygnięciu wyrobu. Regularnie czyść. Nie używaj chemicznych środków czyszczących.

Regularnie sprawdzaj czy produkt nie jest uszkodzony. Nie zakrywaj wyrobu. Zapewnij swobodny dostęp powietrza. Wyrób może nagrzewać się do podwyższonej temperatury. Wyrób zasilaj wyłącznie napięciem znamionowym lub zakresem podanych napięć. Podczas instalacji i konserwacji używaj rękawic ochronnych, aby uniknąć skaleczeń na ewentualnych ostrych krawędziach lub uszkodzonych elementach.

CECHY FUNKCJONALNE

Lampa posiada uchwyt do telefonu, który jest kompatybilny z większością smartfonów. Sterowanie lampą odbywa się za pomocą pilota znajdującego się na kablu lampy. Lampa świeci w trzech barwach: 2700K, 4000K i 6500K. Możliwe sposoby zasilania: przez gniazdo USB w komputerze, telewizorze lub innym urządzeniu (laptop, powerbank, itp.) lub poprzez zasilacz sieciowy. Brak zasilacza sieciowego w zestawie, dokup oddzielnie. Zalecany zasilacz 5V, 3A, 15W.

INFORMACJE DODATKOWE

Produkt wyposażony w źródło światła o klasie efektywności energetycznej G.
OCHRONA ŚRODOWISKA *
Dbaj o czystość i środowisko. Należy segregować odpady poopakowanie. Symbol przekreślonego kosza na śmieci umieszczany na sprzęcie, opakowaniu lub dokumentach do niego dołączonych oznacza, że produktu nie wolno wyrzucać łącznie z innymi odpadami pod karą grzywny. Zużyty sprzęt może zawierać substancje posiadające właściwości trujące i rakotwórcze, niebezpieczne dla zdrowia i życia ludzi, ponadto zatruwające glebę oraz wody gruntowe. Wyroby tak oznakowane wymagają specjalnej formy przetwarzania, w szczególności odzysku, recyklingu i/lub unieszkodliwiania. Informacje na temat punktów zbierania/odbioru udzielają władze lokalne, firmy utylizacyjne lub sprzedawcy tego rodzaju sprzętu. Zużyty sprzęt może zostać również oddany do sprzedawcy, w przypadku zakupu nowego wyrobu w ilości nie większej niż nowy kupowany sprzęt tego samego rodzaju. Każde gospodarstwo domowe spełnia ważną rolę w łańcuchu odzyskiwania ponownego surowców wtórnych, co za tym idzie recyklingu zużytego sprzętu. Odpowiednie zachowanie kształtuje odpowiednie postawy dla zachowania wspólnego dobra jakim jest środowisko naturalne. Powyższe zasady dotyczą obszaru Unii Europejskiej.

- CZ -

URČENÍ / POUŽITÍ

Vyrábek určen pro dekorativní osvětlení. Nevhodné pro osvětlení místnosti. Pouze pro vnitřní použití. Používejte pouze v suchých místnostech. Nepoužívejte v koupelně nebo jiných místnostech, kde se může vyskytovat vlhkost.
INSTALACE A BEZPEČNOST
Před zahájením montáže se seznam s návodem. **Montáž by měla provádět oprávněná osoba. Veškeré činnosti provádět při vypnutém napájení.** Je nutné dodržet ostrážitost. Schéma montáže: viz ilustrace. Před prvním použitím se ujistit, zda mechanické připevnění a elektrické připojení jsou správně provedené. Vyrábek může být připojen k takové napájecí síti, která splňuje standardní kvalitní normy podle předpisů. Používat správně zvolené průměry napájecích linek. Zařízení a jeho příslušenství nejsou hračky. Nedávajte je malým deťom na hraní, pretože by mohli ublížiť sobe nebo ostatným alebo poškodiť zařízen. Zařízen, všechny jeho části a

příslušenství by měly být uchovávané mimo dosah malých dětí.

Nedodržování pokynů tohoto návodu může zapříčinit požár, opeření, zranění elektrickým proudem, fyzická zranění a jiné hmotné i nemohuté škody.

Nikdy se nedotýkejte výrobku ani elektrických kabelů mokřými rukama. Pokud dojde k poškození kabelu nebo jiných elektrických součástí, okamžitě odpojte produkt od zdroje napájení a kontaktujte kvalifikovaného elektrikáře. Je nepřijatelné používat poškozený nebo nekompletní výrobek.

Na instalujte osvětlení na stabilní místo, aby se zabránilo převrácení, pádu nebo uvolnění. Ujistěte se, že jsou upevňovací prvky řádně utaženy.

Instalujte osvětlení daleko od vodních zdrojů, jako jsou fontány, bazény nebo nádrže, abyste minimalizovali riziko elektrického zkratu. Ujistěte se, že stropní konstrukce (nebo jiné místo montáže) je dostatečně pevná, aby unesla hmotnost lampy.

Nepožínajte lampu, pokud je stále v obalu. Tento spotřebič není určen pro použití osobami (včetně malých deťů) s omezenými fyzickými, smyslovými nebo duševními schopnostmi nebo bez zkušeností a znalostí, pokud nejsou pod dozorem nebo nejsou poučeny o používání spotřebiče osobou odpovědnou za jejich bezpečnost.

Uspořádejte kabel tak, aby nepředstavoval nebezpečí zakopnutí nebo zamotání. Netahejte za napájecí kabel. Nedívejte se do zdroje světla, mohlo by to poškodit váš zrak. Umístěte lampu mimo hořlavé materiály, jako jsou záclony nebo jiné látky. Nepoužívejte lampu v oblastech, kde by mohlo dojít k náhodnému nárazu nebo převrácení, zejména v domácnostech s malými dětmi nebo domácími mazlíčky.

POKYNY K PROVOZU / ÚDRŽBA

Údržbu provádějte s odpojením napájením po vychladnutí produktu. Čištění pravidelně. Nepoužívejte chemické čističí prostředky. Vyrábek pravidelně kontrolujte, zda není poškozen. Vyrábek nezakrývejte. Zajistěte volný přístup vzduchu. Vyrábek se může zahřát na zvýšené teploty. Vyrábek provozujte pouze při jeho jmenovitém napětí nebo v rozsahu specifikovaných napětí.

Při instalaci a údržbě používejte ochranné rukavice, abyste zabránili poškození a případných ostrých hranách nebo poškozených součástech.

FUNKČNÍ VLASTNOSTI

Lampa má držák telefonu, který je kompatibilní s většinou smartphonů. Lampa se ovládá pomocí dálkového ovladače umístěného na kabelu světlny. Lampa svítí ve třech barvách: 2700K, 4000K a 6500K.

Možné způsoby napájení: přes USB port na počítači, TV nebo jiném zařízení (notebook, powerbank atd.) nebo přes AC adaptér. AC adaptér není součástí dodávky, kupuje se samostatně. Doporučené napájení 5V, 3A, 15W.

DOPLŇUJÍCÍ INFORMACE

Vyrábek je vybaven světelným zdrojem energetickou třídou G.

OCHRANA ŽIVOTNÍHO PROSTŘEDÍ *

Dejte na čistotu a životní prostředí. Odpad z obalu by měl být tříděn. Symbol přeškrtnuté popelnice na zařízení, obalu nebo k němu příložených dokumentech znamená, že výrobek nesmí být likvidován s jiným odpadem pod pokoutou. Použitě vybavení může obsahovat látky, které mají toxické a karcinogenní vlastnosti, jsou nebezpečné pro lidské zdraví a životy a mohou také kontaminovat vodu a

podzemní vody. Takto označené produkty vyžadují zvláštní formu zpracování, zejména obnovu, recyklaci a/nebo likvidaci. Informace o sběrných/odkladacích místech poskytují místní úřady, společnosti zabývající se likvidací odpadu nebo prodejci takového zařízení. Použití zařízení může být také vráceno prodávajícím, pokud nákup nového výrobku nepřesáhne množství zakoupeného nového zařízení stejného typu. Každá domácnost hraje důležitou roli v řetězci zpětného získávání druhotných surovin, potažmo recyklace použitého zařízení. Vhodné chování formuje vhodné postoje k zachování obecného dobra, kterým je přirozené prostředí. Vyše uvedená pravidla platí pro Evropskou unii.

- DE -

VERWENDUNG / ANWENDUNG

Produkt zur dekorativen Beleuchtung. Nicht zur Raumbeleuchtung geeignet. Nur zur Verwendung im Innenbereich. Nur in trockenen Räumen verwenden. Nicht im Badezimmer oder anderen Räumen verwenden, in denen Feuchtigkeit vorhanden sein kann.

INSTALLATION UND SICHERHEIT

Lesen Sie vor der Montage die Anleitung. Die Montage sollte von einer Person durchgeführt werden, welche die erforderliche Befugnis hat. Alle Tätigkeiten sind bei abgeschalteter Energieversorgung durchzuführen. Besondere Vorsicht ist zu wahren. Montageschema: s. Zeichnungen. Vor der Inbetriebnahme muss die ordnungsgemäße mechanische Befestigung und der elektrische Anschluss geprüft werden. Das Produkt kann an ein Elektrizitätsnetz angeschlossen werden, das die gesetzlich festgelegten Energiestandards erfüllt. Verwenden Sie richtig ausgewählte Durchmesser von Stromkabeln und deren Typ. Das Gerät und sein Zubehör sind kein Spielzeug. Geben Sie nicht an kleine Kinder zum Spielen weiter, da diese sich selbst oder anderen schaden oder das Gerät beschädigen könnten. Das Gerät sowie alle seine Teile und Zubehörteile sollten außerhalb der Reichweite von kleinen Kindern aufbewahrt werden. Die Nichtbeachtung der Empfehlungen der vorliegenden Hinweise kann u.a. zu Bränden, Verbrennungen, Stromschlägen, physischen Verletzungen und anderen materiellen und immateriellen Schäden führen. Berühren Sie das Produkt oder die Stromkabel niemals mit nassen Händen. Wenn das Kabel oder andere elektrische Komponenten beschädigt sind, trennen Sie das Produkt sofort von der Stromversorgung und wenden Sie sich an einen qualifizierten Elektriker. Die Verwendung eines beschädigten oder unvollständigen Produkts ist nicht zulässig. Installieren Sie die Beleuchtung an einem stabilen Ort, um ein Umkippen, Herunterfallen oder Lösen zu vermeiden. Stellen Sie sicher, dass die Befestigungselemente richtig festgezogen sind. Installieren Sie die Beleuchtung entfernt von Wasserquellen wie Springbrunnen, Pools oder Stauseen, um das Risiko eines Kurzschlusses zu minimieren. Stellen Sie sicher, dass die Deckenstruktur (oder ein anderer Montageort) stabil genug ist, um das Gewicht der Lampe zu tragen. Schalten Sie die Lampe nicht ein, wenn sie noch in der Verpackung ist. Dieses Gerät ist nicht für den Gebrauch durch Personen (einschließlich kleiner Kinder) mit eingeschränkten physischen, sensorischen oder geistigen Fähigkeiten oder mangelnder

Erfahrung und Kenntnissen bestimmt, es sei denn, sie werden von einer für ihre Sicherheit verantwortlichen Person beaufsichtigt oder in die Verwendung des Geräts eingewiesen. Verlegen Sie das Kabel so, dass keine Stolper- oder Verwicklungsgefahr besteht. Ziehen Sie nicht am Netzkabel. Starren Sie nicht in die Lichtquelle, da dies zu Augenschäden führen kann. Platzieren Sie die Lampe nicht in der Nähe von brennbaren Materialien wie Vorhängen oder anderen Stoffen. Vermeiden Sie die Verwendung der Lampe in Bereichen, in denen sie versehentlich angestoßen oder umgeworfen werden könnte, insbesondere in Haushalten mit kleinen Kindern oder Haustieren.

BETRIEBSHINWEISE / WARTUNG

Führen Sie Wartungsarbeiten bei abgeschalteter Stromversorgung durch, nachdem das Produkt abgekühlt ist. Regelmäßig reinigen. Verwenden Sie keine chemischen Reinigungsmittel. Überprüfen Sie das Produkt regelmäßig auf Beschädigungen. Decken Sie das Produkt nicht ab. Sorgen Sie für freien Luftzugang. Das Produkt kann sich auf erhöhte Temperaturen erhitzen. Betreiben Sie das Produkt nur mit seiner Nennspannung oder innerhalb des angegebenen Spannungsbereichs.

Tragen Sie bei der Montage und Wartung Schutzhandschuhe, um Schnitte an möglichen scharfen Kanten oder beschädigten Bauteilen zu vermeiden.

FUNKTIONELLE MERKMALE

Die Lampe verfügt über eine Telefonhalterung, die mit den meisten Smartphones kompatibel ist. Die Steuerung der Lampe erfolgt über eine Fernbedienung, die sich am Lampenkabel befindet. Die Lampe leuchtet in drei Farben: 2700K, 4000K und 6500K. Mögliche Stromversorgungsmethoden: über den USB-Anschluss eines Computers, Fernsehers oder anderen Geräts (Laptop, Powerbank usw.) oder über ein Netzteil. Netzteil nicht im Lieferumfang enthalten, separat erhältlich. Empfohlene Stromversorgung 5V, 3A, 15W.

WEITERE INFORMATIONEN

Das Produkt ist mit einem Leuchtmittel der Energieeffizienzklasse G ausgestattet.

UMWELTSCHUTZ *

Achten Sie auf Sauberkeit und die Umwelt. Verpackungsmüll sollte getrennt werden. Das Symbol einer durchgestrichenen Mülltonne auf Geräten, Verpackungen oder daran angebrachten Dokumenten bedeutet, dass das Produkt bei drohender Geldbuße nicht zusammen mit anderem Abfall entsorgt werden darf. Altgeräte können Stoffe enthalten, die toxisch und krebserregend sind, eine Gefahr für die menschliche Gesundheit und das Leben darstellen und außerdem Boden und Grundwasser verunreinigen können. Derart gekennzeichnete Produkte bedürfen einer besonderen Behandlung, insbesondere einer Rückgewinnung, Wiederverwertung und/oder Entsorgung. Informationen zu Sammel-/Rückgabestellen erhalten Sie bei Ihren Kommunen, Entsorgungsunternehmen oder Händlern entsprechender Geräte. Eine Rückgabe gebrauchter Geräte an den Verkäufer ist ebenfalls möglich, sofern der Kauf eines Neugerätes die Menge des Kaufs eines Neugerätes gleichen Typs nicht übersteigt. Jeder Haushalt spielt in der Kette der Sekundärrohstoffgewinnung und damit der Wiederverwertung von Altgeräten eine wichtige Rolle. Angemessenes Verhalten prägt entsprechende Einstellungen zum Erhalt des Gemeinuts, nämlich der natürlichen Umwelt. Die oben

genannten Regeln gelten für die Europäische Union.

- EE -

EESMÄRK / RAKENDUS

Decoratiivvalgustuseks mõeldud toode. Ei sobi ruumide valgustamiseks. Ainult siseruumides kasutamiseks. Kasutage ainult kuivades ruumides. Ärge kasutage vannitoas ega muudes ruumides, kus võib esineda niiskust.

PAIGALDAMINE JA OHUTUS

Enne kokkupanemise tööd asumist tutvu kasutamisejuhendiga. Monteerimistöösid peab sooritama vastavald kvalifitseeritud omav isik. Igasugu tehinguid sooritada väljalülitatud toitevoolu korral. Tuleb säilitada eriliselt ettevaatlikkuse vahendid. Monteerimise skeem: vaata illustratsiooni. Enne esimest kasutamist tuleb ülekontrollida seade õigepäraselt mehaaniliselt kinnitust ja elektriliselt ühendust. Seade võib olla ühendatud tootlustus energivõrguga, mis täidab seaduse poolt ettenähtud energia kvaliteedi normid. Kasutage õigesti valitud läbimõõduga toitejuhtmeid ja nende tüüpi. Seade ja selle tarvikud ei ole märguajad. Ärge andke neid väikestele lastele mängimiseks, kuna need võivad ennast või teisi kahjustada või seadet kahjustada. Seade, kõik selle osad ja tarvikud tuleb hoida väikelaste kättesaamatus kohas.

Käesoleva käsiraamatus toodud soovitude eiramine, võivad põhjustada näiteks tulekahju, põletushaavu, elektrilööki, füüsilisi vigastusi ja muud kahjustusi nii materiaalseid ja immateriaalseid.

Ärge kunagi puudutage toodet ega elektrijuhtmeid märgade kätega. Kui juhe või muud elektrilised komponendid on kahjustatud, ühendage toode viivitamatult vooluvõrgust lahti ja võtke ühendust kvalifitseeritud elektrikuga. Kahjustatud või mittekomplekse toote kasutamine on vastuvõetamatu.

Paigaldage valgustus stabiilses kohas, et vältida ümberkukkumist, kukkumist või lahtitulekut. Veenduge, et kinnitused on korralikult pingutatud. Paigaldage valgustus veallikkest, nagu pürskaveed, basseini või veehoiald, eemal, et minimeerida elektrilühiste ohtu. Ärge lülitage lampi sisse, kui see on veel paigaldatud.

Seade ei ole ette nähtud kasutamiseks piiratud füüsiliste, sensoorsete või vaimsete võimete või kogemuste ja teadmisteta isikutele (kaasa arvatud väikesed lapsed), välja arvatud juhul, kui nende ohutuse eest vastutav isik neid juhendab või neid seadme kasutamisel juhendab.

Paigutage kaabel nii, et see ei kujutaks endast komistamise ega takermise ohtu. Ärge tõmmake toitejuhtmet. Ärge vaadake valgusallikasse, see võib teie nägemist kahjustada. Asetage lamp tuleohultkest materjalidest, nagu kardinaid või muud kangad, eemal. Vältige lambi kasutamist kohtades, kus see võib kogemata pürutada või ümber lükata, eriti väikeste laste või lemmikloomadega kodudes.

EKSPLUAATSIOONILISED / HOOLDUS SOOVITUSED

Päras toote jahutamist tehke hooldust lahti ühendatud toiteallikaga. Puhastage regulaarselt. Ärge kasutage keemilisi puhastusvahendeid. Kontrollige toodet regulaarselt kahjustuste suhtes. Ärge katke toodet. Tagada vaba juurdepääs õhule. Toode võib kuumeneda

kõrgendatud temperatuurini. Kasutage toodet ainult selle nimipingel või määratud pingevahemikus.

Kasutage paigaldamise ja hoolduse ajal kaitsekindaid, et vältida löikeid võimalikele teravatele servadele või kahjustatud komponentidele.

FUNKTSIONAALSED OMADUSED

Lambi on telefonihoidik, mis ühildub enamiku nutitelefoniodega. Lambi juhtimine toimub lambikaabli asuva kaugjuhtimispuldi abil. Lamp särab kolmes värvitoonis: 2700K, 4000K ja 6500K.

Võimalikud toiteallikad: arvuti, teleri või muu seadme (sülearvuti, toitepang) jne USB-pordi kaudu või vahelduvvooluadapteri kaudu. Vahelduvvooluadapter ei kuulu komplekti, ostke eraldi. Soovitatav toiteallikas 5V, 3A, 15W.

LISATEAVE

Teade osavaruustatud G energiatõhususklassiga valgusalikakaga.

KESKONNAKAITSE *

Hoolitse puhtuse ja keskkonna eest.

Pakendijäätmel tuleks liigitada. Lähikriipsutatud ratastega prügikasti sümbol seadmel, pakendil või sellele lisatud dokumentidel tähendab, et toodet ei tohi trahviga koos muude jäätmatega visata. Kasutatud seadmed võivad sisaldada mürgiste ja kantserogeensete omadustega aineid, mis on ohtlikud inimeste tervisele ja elule ning võivad saastada ka pinnast ja põhjaveid. Sellistest märgistatud toodet vajavad erilist töötlemisviisi, eelkõige taaskasutamist, ringlussevõttu ja/või kõrvaldamist. Teavet kogumis-/väljandmiskohtade kohta annavad kohalikud omavalitsused, jäätmekäitlusettevõteted või selliste seadmete jaemüüjad. Kasutatud seadmeid võib müüjale tagastada ka juhul, kui uue toote ost ei ületa ostetud sama tüüpi uute seadmete kogust. Iga majapidamine mängib olulist rolli teisele toorme taaskasutamise ja seega ka kasutatud seadmete taaskasutamise ahelas. Sobiv käitumine kujundab sobivad hoiakuid ühise hüve, milleks on looduskeskkond, säilitamiseks. Ülaltoodud reeglid kehtivad Euroopa Liidus.

- FI -

TARKOITUKSET / SOVELLUTUKSET

Koristevalaistukseen tarkoitettu tuote. Ei sovellu huoneiden valaistukseen. Vain sisäkäyttöön.

Käytä vain kuivissa tiloissa. Älä käytä kylpyhuoneessa tai muissa tiloissa, joissa voi olla kosteutta.

ASENNUS JA TURVALLISUUS

Lue alla olevat ohjeet ennen asennuksen aloittamista.

Ainoastaan asianmukaisesti valtuutetun henkilön pitäisi suorittaa asennuksen. Kaikkia toimenpiteitä on suoritettava virran ollessa katkaistuna. On toimittava erittäin varovasti. Asennuskaava:

katso kuvat. Ennen käyttöönottoa varmista, että kiinnitys ja sähköliitännät on suoritettu oikein. Tuotetta on kytkettävä ainoastaan sellaiseen sähköverkkoon, joka täyttää laissa määrättyjä sähköstandardeja. Käytä oikein valittuja virtakaabeleiden halkaisijat ja niiden tyypit. Laite ja sen lisävarusteet eivät ole leluja. Älä anna niitä pienten lasten leikkiä, sillä ne voivat vahingoittaa itseään tai muita tai vahingoittaa laitetta. Laite, kaikki sen osat ja lisävarusteet tulee säilyttää poissa pienten lasten ulottuvilta. Tämän käyttöohjeen määräyksiin laiminlyönti voi aiheuttaa esim. tulipalon, palovamman, sähköiskun, loukkaantumisen sekä muita aineellisia ja aineettomia vahinkoja. Älä koskaan kosketa tuotetta tai sähköjohtoja

märin käsin. Jos johto tai muut sähkökomponentit ovat vaurioituneet, irrota tuote välittömästi virtalähteestä ja ota yhteyttä pätevään sähköasentajaan. Ei ole hyväksyttävää käyttää vaurioitunutta tai epätäydellistä tuotetta. Asenna valaistus vakaaseen paikkaan välttääksesi kaatumisen, putoamisen tai irtoamisen. Varmista, että kiinnikkeet on kiristetty kunnolla.

Asenna valaistus etäälle vesilähteistä, kuten suihkulähteistä, uima-altaista tai vesialtaista sähkökooskuskujen riskin minimoimiseksi.

Varmista, että kattorakenne (tai muu asennuspaikka) on riittävän vahva kantamaan lampun painon. Älä sytytä lamppeja, jos se on vielä pakkauksessaan.

Tätä laitetta ei ole tarkoitettu sellaisten henkilöiden (mukaan lukien pienet lapset) käytettäväksi, joilla on rajoitetut fyysiset, sensoriset tai henkiset kyvyt tai joilla ei ole kokemusta ja tietoa, ellei heidän turvallisuudestaan vastaava henkilö valvo tai opasta heitä laitteen käytössä.

Järjestä kaapeli niin, ettei se aiheuta kompastumis- tai takertumisvaaraa. Älä vedä virtajohdosta. Älä tuijota valonlähdeä, se voi vahingoittaa näkösi. Sijoita lamppu etäälle sytytysistä materiaaleista, kuten verhoista tai muista kankaista. Vältä lampun käyttöä palkoissa, joissa se voi vahingossa törmätä tai kaatua, erityisesti kodeissa, joissa on pieniä lapsia tai lemmikkejä.

KÄYTTÖSUOSITUKSET / HUOLTO

Suorita huolto katkaistuna virtalähteestä, kun tuote on jäähtynyt. Puhdista säännöllisesti. Älä käytä kemiallisia puhdistusaineita. Tarkista tuote säännöllisesti vaurioiden varalta. Älä peitä tuotetta. Varmista ilman vapaa pääsy. Tuote voi kuumentua korkeisiin lämpötiloihin. Käytä tuotetta vain sen nimellisjännitteellä tai määrityllä jännitealueella.

Käytä suojakäsineitä asennuksen ja huollon aikana välttääksesi viiltoja mahdollisiin teräviin reunoihin tai vaurioituneisiin osiin.

TOIMINNALLISET OMINAISUUDET

Valaisimessa on puhelinteline, joka on yhteensopiva useimpien älypuhelimien kanssa. Lamppeja ohjataan lampun johdossa olevalla kaukosäätimellä. Lamppu loistaa kolmessa väriässä: 2700K, 4000K ja 6500K.

Mahdolliset virransyöttötavat: tietokoneen, television tai muun laitteen (kannettava tietokone, virtapankki jne.) USB-portin kautta tai verkkolaitteen kautta. Verkkolaite ei sisälly toimitukseen, hankittava erikseen. Suositeltu virtalähde 5V, 3A, 15W.

LISÄTietoJA

Tuote on varustettu valonlähdeellä, jonka energiatehokkuusluokka on G.

YMPÄRISTÖNSUOJELU *

Huolehdi siisteydestä ja ympäristöstä. Pakkausjätteet tulee lajitella. Laitteessa, pakkauksessa tai siihen liitetyissä asiakirjoissa oleva ylivivutun roskakorin symboli tarkoittaa, että tuotetta ei saa hävittää muiden jätteiden mukana sakolla. Käytetyt laitteet voivat sisältää aineita, joilla on myrkyllisiä ja syöpää aiheuttavia ominaisuuksia, jotka ovat vaarallisia ihmisten terveydelle ja hengelle ja voivat myös saastuttaa maaperää ja pohjavettä. Näin merkityt tuotteet vaativat erityisen käsiteltävyyden, erityisesti talteenoton, kierrätyksen ja/tai hävittämisen. Paikalliset viranomaiset, jätehuoltoyritykset tai tällaisten laitteiden jälleenmyyjät antavat tietoa keräys-/palautuspisteistä. Myös käytetyt laitteet voidaan palauttaa myyjälle, jos uuden tuotteen

hankinta ei ylitä samantyyppisten uusien ostettujen laitteiden määrää. Jokaisella kotitaloudella on tärkeä rooli uusioraaka-aineiden talteenotoketjussa ja sitä kautta käytettyjen laitteiden kierrätyksessä. Asianmukainen käyttäytyminen muovaa asianmukaisia asenteita yhteisen hyvän eli luonnonympäristön säilyttämiseen. Yllä olevat säännöt koskevat Euroopan unionia.

- GB -

INTENDED USE / APPLICATION

Product intended for decorative lighting. Not suitable for lighting rooms. Use indoors. Use only in dry rooms. Do not use in the bathroom or other rooms where moisture may occur.

INSTALLATION AND SAFETY

Read the manual before mounting. **Mounting should be performed by an appropriately qualified person. Any activities to be done with disconnected power supply.** Exercise particular caution. Mounting diagram: see pictures. Check for proper mechanical fastening and connection to electrical power prior to first use. The product can be connected to a supply network which meets energy quality standards as prescribed by law. Use appropriate diameters of the power leads.

The device and its accessories are not toys. Do not give them to small children to play with, as they may harm themselves or others or damage the device. The device, all its parts and accessories should be kept out of the reach of small children.

Failure to follow these instructions may result in e.g. fire, burns, electrical shock, physical injury and other material and non-material damage. Never touch the product or electrical cords with wet hands. If the cord or other electrical components are damaged, immediately disconnect the product from the power supply and contact a qualified electrician. It is not allowed to use a damaged or incomplete product.

Install the lighting in a stable place to avoid tipping, falling or loosening. Make sure that the fasteners are properly tightened. Install the lighting in a place away from water sources such as fountains, pools or water tanks to minimize the risk of electrical short circuits. Make sure the ceiling structure (or other mounting location) is strong enough to support the weight of the lamp.

Do not switch on the lamp if it is still in its packaging.

This appliance is not intended for use by persons (including small children) with limited physical, sensory or mental capabilities or lack of experience and knowledge, unless they are supervised or instructed in the use of the appliance by a person responsible for their safety.

Arrange the cable so that it does not pose a tripping or tangling hazard. Do not pull on the power cord. Do not stare at the light source, as this may damage your eyesight. Place the lamp away from flammable materials such as curtains or other fabrics. Avoid using the lamp in places where it may be accidentally hit or knocked over, especially in homes with small children or pets.

USAGE GUIDELINES / MAINTENANCE

Perform maintenance with the power supply disconnected after the product has cooled down. Clean regularly. Do not use chemical cleaning agents. Regularly check the product for damage. Do not cover the product. Provide free access to air. The product can heat up to an

elevated temperature. Only supply the product with the rated voltage or the range of specified voltages. Use protective gloves during installation and maintenance to avoid cuts on any sharp edges or damaged elements.

FUNCTIONAL FEATURES

The lamp has a phone holder that is compatible with most smartphones. The lamp is controlled using the remote control located on the lamp cable. The lamp shines in three colors: 2700K, 4000K and 6500K. Possible power supply methods: via a USB port on a computer, TV or other device (laptop, power bank, etc.) or via a mains adapter. No mains adapter included, buy separately. Recommended power supply 5V, 3A, 15W.

ADDITIONAL INFORMATION

The product is equipped with a light source with energy efficiency class G.

ENVIRONMENTAL PROTECTION *

Take care of cleanliness and the environment. Packaging waste should be segregated. The crossed-out waste bin symbol placed on equipment, packaging or documents attached to it means that the product must not be disposed of with other waste under penalty of a fine. Used equipment may contain substances with toxic and carcinogenic properties, hazardous to human health and life, and also contaminating soil and groundwater. Products marked in this way require a special form of processing, in particular recovery, recycling and/or disposal. Information on collection/collection points is provided by local authorities, waste disposal companies or sellers of such equipment. Used equipment can also be returned to the seller, in the case of purchasing a new product in an amount not greater than the new equipment of the same type purchased. Every household plays an important role in the chain of recovery of secondary raw materials, and consequently recycling used equipment. Appropriate behavior shapes appropriate attitudes towards preserving the common good, which is the natural environment. The above principles apply to the area of the European Union.

- HR -

NAMENA / UPOTREBA

Proizvod namijenjen za dekorativnu rasvjetu. Nije pogodan za osvjetljavanje prostorija. Samo za unutarnju upotrebu. Koristiti samo u suhim prostorijama. Nemojte koristiti u kupaočnici ili drugim prostorijama gdje može biti prisutna vlaga.

INSTALACIJA I SIGURNOST

Pre početka montaže pročitajte uputstvo. **Montažu po mogućnosti mora da vrši stručno lice. Sve radnje obavljajte nakon isključenja napajanja.** Sačuvajte posebno opreznost. Šema montaže: gledajte slike. Pre prvog puštanja u rad provjerite je li proizvod montiran i priključen na struju na pravilan način. Proizvod može biti priključen na napojnu mrežu koja zadovoljava zakonski određene standarde za kvalitet električne energije. Koristite pravilno odabrane promjere energetskih kabela i njihovih vrsta. Uređaj i njegova dodatna oprema nisu igračke. Nemojte ih davati maloj djeci da se s njima igraju jer mogu ozlijediti sebe ili druge ili ošteti uređaj. Uređaj, sve njegove dijelove i dodatke treba držati izvan dohvata male djece. Nepriodržavanje toga uputstva može dovesti do požara, opekotine, udara struje, telesne povrede, te druge materijalne i nematerijalne štete.

Nikada ne dirajte proizvod ili električne kablove

mokrim rukama. Ako su kabel ili druge električne komponente oštećene, odmah isključite proizvod iz napajanja i obratite se kvalificiranom električaru. Neprihvatljivo je koristiti oštećeni ili nepotpun proizvod.

Postavite rasvjetu na stabilno mjesto kako biste izbjegli prevrtanje, pad ili olabavljenje. Provjerite jesu li pričvršni elementi dobro zategnuti.

Postavite rasvjetu dalje od izvora vode kao što su fontane, bazeni ili rezervoari kako biste smanjili rizik od kratkog spoja.

Provjerite je li stropna konstrukcija (ili drugo mjesto za montažu) dovoljno jaka da izdrži težinu svjetiljke.

Ne palite lampu ako je još u ambalaži.

Ovaj uređaj nije namijenjen za korištenje od strane osoba (uključujući malu djecu) s ograničenim fizičkim, osjetilnim ili mentalnim sposobnostima ili bez iskustva i znanja, osim ako ih osoba odgovorna za njihovu sigurnost ne nadzire ili im daje upute o korištenju uređaja. Postavite kabel tako da ne predstavlja opasnost od spoticanja ili zapetljanja. Nemojte povlačiti kabel za napajanje. Ne gladajte u izvor svjetla, može vam oštetiti vid. Postavite svjetiljku dalje od zapaljivih materijala kao što su zavjese ili druge tkanine. Izbjegavajte korištenje svjetiljke u područjima gdje se može slučajno udariti ili prevrnuti, osobito u domovima s malom djecom ili kućnim ljubimcima.

PREPORUKE U VEZI EKSPLOATACIJE / KONZERVACIJA

Izvršite održavanje s isključenim napajanjem nakon što se proizvod ohladi. Čistite redovito. Nemojte koristiti kemijska sredstva za čišćenje. Redovito provjeravajte ima li na proizvodu oštećenja. Nemojte prekrivati proizvod. Osigurajte slobodan pristup zraku. Proizvod se može zagrijati do povišenih temperatura. Proizvod koristite samo pri nazivnom naponu ili unutar navedenog raspona napona. Koristite zaštitne rukavice tijekom postavljanja i održavanja kako biste izbjegli posjekotine na mogućim oštrim rubovima ili oštećene komponente.

FUNKCIONALNE OSOBINE

Lampa ima držač za telefon koji je kompatibilan s većinom pametnih telefona. Lampom se upravlja pomoću daljinskog upravljača koji se nalazi na kablu lampe. Lampa svjetli u tri boje: 2700K, 4000K i 6500K.

Mogućni načini napajanja: putem USB priključka na računalo, TV-u ili drugim uređaju (laptop, power bank i sl.) ili putem AC adaptera. AC adapter nije uključen, kupuje se zasebno. Preporučeno napajanje 5V, 3A, 15W.

DODATNE INFORMACIJE

Proizvod je opremljen izvorom svjetlosti klase energetske učinkovitosti G.

ZAŠTITA ŽIVOTNE SREDINE *

Bринite o čistoći i okolišu. Ambalažni otpad treba odvajati. Simbol prekrizane kante za smeće na opremi, pakiranju ili dokumentima koji su u nju pričvršćeni znači da se proizvod ne smije odlagati s drugim otpadom pod prijetnjom novčane kazne. Rabljena oprema može sadržavati tvari koje imaju toksična i kancerogena svojstva, opasne su za zdravlje i život ljudi, a također mogu onečištiti tlo i podzemne vode. Tako označeni proizvodi zahtijevaju poseban oblik obrade, posebice oporabu, recikliranje i/ili zbrinjavanje. Informacije o mjestima za prikupljanje/isporku pružaju lokalne vlasti, tvrtke za zbrinjavanje otpada ili trgovci takvom opremom. Rabljena oprema također se može vratiti prodavatelju ako kupnja novog proizvoda ne premašuje količinu kupljene nove opreme

iste vrste. Svako kućanstvo ima važnu ulogu u lancu oporabe sekundarnih sirovina, a time i recikliranja rabljene opreme. Primjerenim ponašanjem oblikuju se primjereni stavovi prema očuvanju općeg dobra, a to je prirodni okoliš. Gore navedena pravila vrijede za Europsku uniju.

- HU -

RENDELTELÉS / ALKALMAZÁS

Diszvilágításra szánt termék. Nem alkalmas helyiségek megvilágítására. Csak beltéri használatra. Csak száraz helyiségekben használható. Ne használja fürdőszobában vagy más olyan helyiségben, ahol nedvesség lehet jelen.

TELEPÍTÉS ÉS BIZTONSÁG

A szerelés előtt olvassa el a szerelési útmutatót.

A szerelést csak az erre jogosult személy végezheti. A szerelés valamennyi lépését kikapcsolt áram mellett kell végezni! A szerelés különböző óvatosságot igényel! Telepítési leírás: lásd: ábrák. Az első használat előtt ellenőrizze a mechanikus rögzítés és az elektromos összekötés megfelelőségét. A termék kapcsolható a jogszabályban meghatározott minőségű követelményeknek megfelelő áramhálózatához. Használat megkezdése előtt kiválasztott átmérőjű tápkábeleket és azok típusát.

A készülék és tartozékai nem játékok. Ne adja kisgyermeknek játszani velük, mert kárt tehetnek magukban vagy másokban, illetve károsíthatják a készüléket. A készüléket, annak minden alkatrészét és tartozékát kisgyermek elől elzárva kell tartani. A jelen útmutató figyelmen kívül hagyása a tűz, áramütés, égés, testi sérülés és egyéb anyagi és nem anyagi kár veszélyével járhat.

Soha ne érintse meg a terméket vagy az elektromos vezetékeket nedves kézzel. Ha a kábel vagy más elektronos alkatrészek megsérülnek, azonnal húzza ki a terméket az elektromos hálózatról, és forduljon szakképzett villanyszerelőhöz. Sérült vagy hiányos termék használatát el fogadhatatlan.

Szerelje fel a világítást egy stabil helyre, hogy elkerülje a felborulást, leesést vagy kiluzulást. Győződjön meg arról, hogy a rögzítőelemek megfelelően meg vannak húzva.

A világítást vízforrásoktól, például szőkutaktól, medencéktől vagy víztározóktól távol helyezze el, hogy minimalizálja az elektromos rövidzárlat kockázatát.

Győződjön meg arról, hogy a mennyezeti szerkezet (vagy más rögzítési hely) elég erős ahhoz, hogy elbírja a lámpa súlyát.

Ne kapcsolja be a lámpát, ha még a csomagolásában van.

Ezt a készüléket nem használhatják korlátozott fizikai, érzékszervi vagy szellemi képességekkel rendelkező személyek (beleértve a kisgyerekeket), vagy nem rendelkeznek tapasztalattal és ismeretekkel, kivéve, ha a biztonságukért felelős személy felügyeli őket, vagy nem oktatja őket a készülék használatára vonatkozóan.

A kábelt úgy helyezze el, hogy ne jelentsen megbotlást vagy összefoglalódást. Ne húzza a tápkábelt. Ne nézzen a fényforrásba, mert károsíthatja a látását. A lámpát gyúlékony anyagoktól, például függönyöktől vagy más anyagoktól távol helyezze el. Kerülje a lámpa használatát olyan helyeken, ahol véletlenül felüthetik vagy felboríthatják, különösen olyan otthonokban, ahol kisgyermek vagy háziállatok vannak.

HASZNÁLATI JAVASLATOK / KARBANTARTÁS

A karbantartás a termék lehelése után

lekapsolt tápfeszültség mellett végezze. Tisztítsa rendszeresen. Ne használjon vegyi tisztítószereket. Rendszeresen ellenőrizze a terméket, hogy nem sérült-e. Ne takarja le a terméket. Biztosítsa a levegő szabad hozzáférést. A termék magas hőmérsékletre felmelegedhet. A terméket csak a névleges feszültségen vagy a megadott feszültségtartományon belül használja.

Használjon védőkesztyűt a telepítés és a karbantartás során, hogy elkerülje az esetleges éles szélék vagy sérült alkatrészek vágásait.

FUNKCIÓS JELEMLŐZŐK

A lámpa telefontartó rendelkezik, amely a legtöbb okostelefonnal kompatibilis. A lámpa vezérlése a lámpakábelben található távirányítóval történik. A lámpa három színben világít: 2700K, 4000K és 6500K.

Lehetséges tápellátási módok: számítógép, TV vagy egyéb eszköz (laptop, powerbank stb.) USB-portján vagy AC adapteren keresztül. A hálózati adapter nem tartozék, külön vásárolható meg. Ajánlott tápegység 5V, 3A, 15W.

TOVÁBBI INFORMÁCIÓK

A termék G energiahatékonysági osztályú fényforrással van felszerelve.

KÖRNYEZETVÉDELME *

Ügyeljen a tisztaságra és a környezetre. A csomagolási hulladékok elkülönböztetni kell. Az áthúzott keresek kuka szimbólum a berendezésen, a csomagoláson vagy a hozzá csatolt dokumentumokon azt jelenti, hogy a terméket pénzbüntetéssel tilos más hulladékkal együtt kidobni. A használt berendezések mérgező és rákkeltő tulajdonságokkal rendelkező anyagokat tartalmazhatnak, amelyek veszélyesek az emberi egészségre és az életre, valamint szennyezhetik a talajt és a talajvizet. Az így megjelölt termékek speciális feldolgozási formát igényelnek, különösen hasznosítást, újrahasznosítást és/vagy ártalmatlanítást. A begyűjtési/leadási helyekre vonatkozó információkat a helyi hatóságok, hulladékártalmatlanító cégek vagy az ilyen berendezések kiskereskedői adják. A használt berendezések is vissza lehet küldeni az eladónak, ha az új termék vásárlása nem haladja meg a vásárolt azonos típusú új berendezések mennyiségét. Minden háztartás fontos szerepet játszik a másodlagos nyersanyagok visszanyerésének láncában, így a használt berendezések újrahasznosításában. A megfelelő magatartás megfelelő attitűdöket alakít ki a köző, a természeti környezet megőrzéséhez. A fenti szabályok az Európai Unióra vonatkoznak.

- IT -

DESTINAZIONE / USO

Prodotto destinato all'illuminazione decorativa. Non adatto per l'illuminazione di stanze. Solo per uso interno. Utilizzare solo in ambienti asciutti. Non utilizzare in bagno o in altri ambienti in cui potrebbe essere presente umidità.

INSTALLAZIONE E SICUREZZA

Prima di procedere con l'assemblaggio si prega di consultare le istruzioni. **L'assemblaggio deve essere effettuato da una persona con appropriata competenza. Eseguire qualsiasi operazione con l'alimentazione disinserita.** È necessario adottare particolare cautela. Schema di assemblaggio: vedi illustrazioni. Prima del primo utilizzo, occorre accertarsi che il fissaggio meccanico e il cablaggio elettrico siano corretti. Il prodotto può essere collegato ad una rete d'alimentazione che soddisfi gli standard di qualità energetici definiti dalla legislazione.

Utilizzare i diametri dei cavi di alimentazione opportunamente selezionati e il loro tipo.

L'apparecchio e i suoi accessori non sono giocattoli. Non lasciarli giocare con i bambini piccoli, poiché potrebbero danneggiare se stessi o gli altri o danneggiare il dispositivo.

L'apparecchio, tutte le sue parti e gli accessori devono essere tenuti fuori dalla portata dei bambini piccoli.

Non attendersi alle raccomandazioni di queste istruzioni si possono provocare, ad esempio, incendi, scottature, scosse elettriche, lesioni fisiche e altri danni materiali e immateriali.

Non toccare mai il prodotto o i cavi elettrici con le mani bagnate. Se il cavo o altri componenti elettrici risultano danneggiati, scollegare immediatamente il prodotto dalla rete elettrica e contattare un elettricista qualificato. Non è accettabile utilizzare un prodotto danneggiato o incompleto.

Installare l'illuminazione in un luogo stabile per evitare che si ribalti, cada o si allenti. Assicurarsi che gli elementi di fissaggio siano serrati correttamente.

Installare l'illuminazione lontano da fonti d'acqua come fontane, piscine o bacini idrici per ridurre al minimo il rischio di cortocircuiti elettrici.

Assicurarsi che la struttura del soffitto (o altro luogo di montaggio) sia sufficientemente robusta da sostenere il peso della lampada.

Non accendere la lampada se è ancora nella confezione.

Questo apparecchio non è destinato all'uso da parte di persone (bambini piccoli compresi) con capacità fisiche, sensoriali o mentali limitate o prive di esperienza e conoscenza, a meno che non siano supervisionate o istruite sull'uso dell'apparecchio da una persona responsabile della loro sicurezza.

Disporre il cavo in modo che non rappresenti un pericolo di inciampo o di impigliamento. Non tirare il cavo di alimentazione. Non fissare la fonte di luce, potrebbe danneggiare la vista. Posizionare la lampada lontano da materiali infiammabili come tende o altri tessuti. Evitare di utilizzare la lampada in aree in cui potrebbe essere accidentalmente urtata o rovesciata, soprattutto in case in cui sono presenti bambini piccoli o animali domestici.

RACCOMANDAZIONI D'USO E MANUTENZIONE

Eseguire la manutenzione con l'alimentazione scollegata dopo che il prodotto si è raffreddato. Pulire regolarmente. Non utilizzare detersivi chimici. Controllare regolarmente il prodotto per verificare che non sia danneggiato. Non coprire il prodotto. Garantire il libero accesso all'aria. Il prodotto potrebbe riscaldarsi fino a raggiungere temperature elevate. Utilizzare il prodotto solo alla tensione nominale o entro l'intervallo di tensione specificato.

Utilizzare guanti protettivi durante l'installazione e la manutenzione per evitare tagli su eventuali bordi taglienti o componenti danneggiati.

CARATTERISTICHE FUNZIONALI

La lampada è dotata di un supporto per telefono compatibile con la maggior parte degli smartphone. La lampada viene controllata tramite un telecomando situato sul cavo della lampada. La lampada emette tre colori: 2700K, 4000K e 6500K.

Possibili metodi di alimentazione: tramite la porta USB di un computer, TV o altro dispositivo (laptop, power bank, ecc.) oppure tramite un adattatore CA. Adattatore CA non incluso, acquistabile separatamente. Alimentazione consigliata 5V, 3A, 15W.

INFORMAZIONI AGGIUNTIVE

Il prodotto è dotato di una sorgente luminosa con classe di efficienza energetica G.

PROTEZIONE AMBIENTALE *

Prenditi cura della pulizia e dell'ambiente. I rifiuti di imballaggio devono essere separati. Il simbolo del bidone della spazzatura barrato su un'apparecchiatura, sull'imballaggio o sui documenti ad essa allegati significa che il prodotto non deve essere smaltito insieme ad altri rifiuti, pena una sanzione. Le apparecchiature usate possono contenere sostanze con proprietà tossiche e cancerogene, pericolose per la salute e la vita umana e che possono anche contaminare il suolo e le falde acquifere. I prodotti così contrassegnati richiedono una forma speciale di trattamento, in particolare il recupero, il riciclaggio e/o lo smaltimento. Le informazioni sui punti di raccolta/consegna sono fornite dalle autorità locali, dalle aziende di smaltimento dei rifiuti o dai rivenditori di tali apparecchiature. Anche le attrezzature usate possono essere restituite al venditore se l'acquisto di un nuovo prodotto non supera la quantità di attrezzature nuove dello stesso tipo acquistate. Ogni nucleo familiare svolge un ruolo importante nella catena di recupero delle materie prime secondarie e quindi nel ciclo delle apparecchiature usate. Un comportamento appropriato plasma atteggiamenti appropriati verso la preservazione del bene comune che è l'ambiente naturale. Le norme di cui sopra si applicano all'Unione Europea.

- LT -

PASKIRTIS / TAIKYMAS

Produkta skirtas dekoratyviniam apšvietimui.

Netinka patalpų apšvietimui. Naudoti tik patalpose.

Nenaudokite vonios kambaryje ar kitose patalpose, kuriose gali būti drėgmės.

MONTAVIMAS IR SAUGA

Prieš pradėdami montuoti susipažink su instrukcija. **Montavimą turi atlikti asmuo turintis atitinkamus įgalingumus. Visi darbai turi būti atliekami atjungus maitinimą.** Būtinai ypatinais atsargumas. Montavimo schema: žiūrėti iliustracijas. Prieš pirmą panaudojimą reikia įsitikinti, kad gaminyje yra taisyklingai mechaniška sumontuotas ir tinkamu būdu elektriška sujungtas. Gaminyje gali būti prijungtas prie maitinimo tinklo, kuris atitinka teisės aktais patvirtintus energetinius kokybės standartus. Naudokite tinkamai parinktus maitinimo kabelių skersmenis ir jų tipą.

Prietaisais ir jo priedais nėra žaislai. Neduokite jų žaisti mažiems vaikams, nes jie gali pakenkti sau ar kitiems arba sugadinti įrenginį. Prietaisais, visos jo dalys ir priedai turi būti laikomi mažiems vaikams nepasiekiamose vietose.

Nesilaikymas šios instrukcijos nurodymų gali sukelti pgtv, gaisrą, nuplykimus, elektros smūgį, fizinis pažeidimus bei kitokias materialias ir nematerialias žalias.

Niekada nelieskite gaminio ar elektros laidų šlapiomis rankomis. Jei pažeistas laidas ar kit elektrinis komponentai, nedelsdami atjunkite gaminį nuo maitinimo šaltinio ir kreipkitės į kvalifikuotą elektriką. Nepriimtina naudoti sugadintą ar nepilną gaminį.

Apšvietimą įreinkite stabiliose vietose, kad nepavirtumėte, nenukristų ar neatsilaisvinumėte. Įsitinkite, kad tvirtinimo detalės yra tinkamai pritvirtintos.

Įreinkite apšvietimą toliau nuo vandens šaltinių, tokių kaip fontainai, baseinai ar rezervuarai, kad sumažintumėte trumpojo elektros jungimo

rizikā.
Istīkinkite, kad lubų konstrukcija (arba kita tvirtinimo vieta) yra pakankamai tvirta, kad išlaikytų lempas svorį.
Nejunkite lempas, jei vii vis dar yra pakuočėje.
Šis prietaisas nėra skirtas naudoti asmenims (įskaitant mažus vaikus), turintiems ribotas fizines, jutimo ar protines galimybes arba neurintiems patirties ir žinių, nebent juos prižiūrėtų arba instruktuoti už jų saugumą atsakingas asmuo, kaip naudoti prietaisą.
Kabelį išdėstykite taip, kad jis nekeltų pavojaus užkliūti ar įsipaolinioti. Nenukaukite už maitinimo laido. Nežiūrėkite į šviesos šaltinį, nes tai gali pakenkti jūsų regėjimui. Padėkite lempą toliau nuo degių medžiagų, tokių kaip užuolaidos ar kiti audiniai. Nenuaukite lempos tose vietose, kur ji gali būti netyčia atsitrunkta arba apvirsta, ypač namuose, kuriose yra mažų vaikų ar augintinių.

EKSPLOATAVIMO REKOMENDACIJOS / KONSERVAVIMAS

Priežiūrą atlikite atjungę maitinimą, kai gaminyt atvės. Reguliariai valykite. Nenuaukite cheminii valymo priemonii. Reguliariai tikrinkite, ar gaminyt nepažeistas. Neuždenkite gaminio. Užtikrinkite laisvą oro patekimą. Produktas gali įkaisti iki aukštesnės temperatūros. Gaminį naudokite tik esant vardinėje įtampai arba nurodytos įtamos diapazone.

Montuodami ir prižiūrėdami mūvekte apsaugines pirštines, kad išvengtumete galimų aštrių briaunų ar pažeistų dalių įpjovimų.

AKTIVINĖS SAVYBĖS

Lempa turi telefono laikiklį, kuris yra suderinamas su dauguma išmaniųjų telefonų. Lempa valdoma nuotolinio valdymo pulteliu, esančiu ant lempos laido. Lempa šviečia trimis spalvomis: 2700K, 4000K ir 6500K. Galimi maitinimo būdai: per kompiuterio, televizoriaus ar kito įrenginio (neišjomojo kompiuterio, maitinimo bloko ir kt.) USB prievadą arba per kintamosios srovės adapterį. Kintamosios srovės adapteris neįtrauktas, įsigykite atskirai. Rekomenduojamas maitinimas 5V, 3A, 15W.

PAPILDOMA INFORMACIJA

Gaminys aprūpintas G energijos vartojimo efektyvumo klasės šviesos šaltiniu.

APLINKOSAUGA *

Rūpinkitės švara ir aplinka. Pakuočių atliekos turi būti rūšiuojamos. Perbrauktos šiukšliadėžės su ratukais simbolis ant įrangos, pakuočės ar prie jos pritvirtintų dokumentų reiškia, kad gaminio negalima išmesti kartu su kitomis atliekomis, užtraukiant būdą. Naudojote įrangoje gali būti medžiagų, kurios turi toksiškų ir kancerogeninių savybių, yra pavojingos žmonių sveikatai ir gyvybei, taip pat gali užteršti dirvožemį ir gruntinius vandenis. Taip pažymėtiems gaminiams reikalingas specialus apdorojimas, ypač panaudojimas, perdirbimas ir (arba) šalinimas. Informaciją apie surinkimo / išdavimo vietas teikia vietos valdžios institucijos, atliekų šalinimo įmonės arba tokios įrangos mažmenininkai. Naudota įranga taip pat gali būti gražinta pardavėjų, jei naujos prekės pirkimas nevišija įsigytos naujos tos pačios rūšies įrangos kiekio. Kiekvienas namų ūkis vaidina svarbų vaidmenį antrinių žaliavų atgavimo grandinėje, taigi ir panaudotos įrangos perdirbimo grandinėje. Tinkamas elgesys formuoja atitinkamą požiūrį į bendrojo gėrio – natūralios aplinkos – išsaugojimą. Pirmiau nurodytos taisyklės galioja Europos Sąjungai.

- LV -

IZMANTOJUMS / LIETOŠANA

Produktas paredžets dekoratavam apgaismojumam. Nav piemērots telpu apgaismošanai. Tikai lietošanai iekštelpās. Izmantojiet tikai sausās telpās. Nelietot vannas istabā vai citās telpās, kur var būt mitrums.

UZSTĀDĪŠANA UN DROŠĪBA

Pirms montāžas iepazīstieties ar instrukciju.

Montāžā jāveic personai kam ir piemērotas kvalifikācijas. Visas darbības jāveic esot izlēgtam spriegumam.

Jābūt īpaši piesardzīgam. Montāžas shēma: skaties ilustrācijas. Pirms pirmās lietošanas jāpārlicinās, vai ir piemērots mehāniskais piestiprinājums un elektriskā pieslēgšana. Izstrādājumu var pieslēgt barošanas elektrotilklam, kas atbilst enerģijas kvalitātes standartiem pēc likuma. Izmantojiet pareizi izvēlētus strāvas kabelu diametrus un to veidus. Ierīce un tās piederumi nav rotalietas. Nedodiet tos maziem bērniem spēlēties, jo tie var kaitēt sev vai citiem vai sabojāt ierīci. Ierīce, visas tās daļas un piederumi jāglabā maziem bērniem nepieejamā vietā.

Šīs instrukcijas norādījumu neievērošana var novest līdz piem. ugunsgrēka radīšanai, apdegumiem, elektrošokam, fiziskiem ievainojumiem un citiem materiēliem vai nemateriēliem zaudējumiem. Nekad nepieskarieties izstrādājumam vai elektrības vadiem ar mitrām rokām. Ja vads vai citas elektriskās sastāvdaļas ir bojātas, nekavējoties atvienojiet izstrādājumu no strāvas padeves un sazinieties ar kvalificētu elektrīķi. Ir nepieņemami izmantot bojātu vai nepilnīgu produktu.

Uzstādiēt apgaismojumu stabilā vietā, lai izvairītos no apgāšanās, nokrišanas vai atbrīvošanās. Pārlicinieties, vai stiprinājumi ir pareizi pievilkti.

Uzstādiēt apgaismojumu tālāk no ūdens avotiem, piemēram, strūklakām, baseiniem vai rezervuāriem, lai samazinātu elektrisko īssavienojumu risku. Pārlicinieties, vai griestu konstrukcija (vai cita stiprinājuma vieta) ir pietiekami izturīga, lai izturētu lampus svaru. Neieslēdziet lampu, ja tā joprojām atrodas iepakojumā.

Šo ierīci nav paredžets lietot personām (ieskaitot mazus bērnus) ar ierobežotām fiziskām, manu vai garīgām spējām vai bez pieredzes un zināšanām, ja vien viņus neuzrauga vai instrūē par viņu drošību atbildīgā persona par ierīces lietošanu.

Sakārtojiet kabeli tā, lai tas neradītu paklupšanas vai sapīšanās risku. Nevelciet aiz strāvas vada. Neskatieties uz gaismas avotu, tas var sabojāt redzi. Novietojiet lampu tālāk no viegli uzliesmojošiem materiēliem, piemēram, aizkariem vai citiem audumiem. Neizmantojiet lampu vietās, kur to var nejauši sasist vai apgāzt, it īpaši mājās, kurās ir mazi bērni vai mājdzīvnieki.

EKSPLUATĀCIJAS NORĀDĪJUMI / KONSERVĀCIJA

Veiciet apkopi ar atvienotu strāvas padevi pēc produkta atzīšanas. Regulāri tīriet. Neizmantojiet ķīmiskos tīrīšanas līdzekļus. Regulāri pārbaudiet, vai izstrādājumam nav bojājumu. Nepārsedziet izstrādājumu. No drošiniet brīvu gaisa piekļuvi. Produkts var uzkarst līdz paaugstinātai temperatūrai. Darbiniet izstrādājumu tikai ar tā nominālo spriegumu vai norādīto spriegumu diapazonā. Uzstādišanas un apkopes laikā izmantojiet aizsargcimdus, lai izvairītos no iegriezumiem uz iespējamām asām malām vai bojātām detaļām.

FUNKCIONĀLĀS ĪPAŠĪBAS

Lampai ir tālrūpa turētājs, kas ir savietojams ar lielāko daļu viedtālrūpu. Lampa tiek vadīta, izmantojot tālvadības pultī, kas atrodas uz lampa kabeļa. Lampa spīd trīs krāsās: 2700K, 4000K un 6500K.

Iespējamie barošanas veidi: izmantojot datoru, televizora vai citas ierīces (klēpdatora, barošanas banks u.c.) USB portu vai maistrāvas adapteri. Maistrāvas adapteris nav iekļauts komplektā, iegādājieties atsevišķi. Ieteicamais barošanas avots 5V, 3A, 15W.

PAPILDU INFORMĀCIJA

Produkts ir aprīkots ar gaismas avotu ar G energoefektivitātes klasi.

VIDES AIZSARDZĪBA *

Rūpējieties par tīrību un vidi. Iepakojuma atkritumi ir jāšķīro. Pārsvītrotas atkritumu urnas simbolis uz aprikojuma, iepakojuma vai tam pievienotajam dokumentiem nozīmē, ka precī nedrīkst izmet kopā ar citiem atkritumiem, uzliekot naudas sodu. Lietotas iekārtas var saturēt vielas, kurām ir toksiskas vai kancerogēnas īpašības, kas ir bīstamas cilvēku veselībai un dzīvībai, kā arī var piesārņot augsni un gruntusdeņus. Šādi marķētiem izstrādājumiem nepieciešama īpaša apstrāde, jo īpaši reģenerācija, pārstrāde un/vai iznīcināšana. Informāciju par savākšanas/nodošanas vietām sniedz vietējās varas iestādes, atkritumu savākšanas uzņēmumi vai šādu iekārtu mazumtirgotāji. Nolieototo tehniku var atgriezt arī pārdevējam, ja jaunās preces iegāde nepārsniedz iegādātās tāda paša veida jaunās iekārtas daudzumu. Katrai mājsaimniecībai ir svarīga loma otrreizējo izejvielu atgūšanas ķēdē un līdz ar to arī nolietoto iekārtu pārstrādē. Atbilstoša uzvedība veido atbilstošu atliekmi pret kopējā labuma, kas ir dabiskā vide, saglabāšanu. Iepriekš minētie noteikumi attiecas uz Eiropas Savienību.

- RO -

SCOPUL / FOLOSIREA

Produs destinat iluminatului decorativ. Nu este potrivit pentru iluminarea camerei. Numai pentru uz interior. Utilizați numai în încăperi uscate. Nu utilizați în baie sau în alte încăperi în care poate fi prezentă umezeală.

INSTALARE ȘI SIGURANȚĂ

Înainte de a trece pentru instalarea citeșteți instrucțiuni.

Personā de instalare ar trebui să fie cu autoritate competentā. Orice acțiune face dupā oprirea alimentării.

Trbuie fācutā atentiā mare. Diagrama de instalare: a se vedea ilustrati. Înainte de prima utilizare, asigurați-vā cā conexiune buna de montare mecanic și electric. Produsul poate fi conectat la rețea, care sā corespundā standardelor de calitate definite de legislația de energie. Utilizați aleele în mod corespunzător diametrurile de cabluri de alimentare. Aparatului și accesoriilor sale nu sunt jucării. Nu le dați copiilor mici pentru a se juca, deoarece aceștia se pot răni pe ei înșiși sau pe alții sau pot deteriora dispozitivul. Dispozitivul, toate piesele și accesoriile sale trebuie ținute la îndemāna copiilor mici.

Nu folosiare recomandārilor din acest ghidul poate duce la crearea unui astfel de incendiu, arsurī, un șoc electric, leziuni fizice și alte daune materiale și nemateriale. Nu atingeți niciodatā produsul sau cablurile electrice cu māinile ude. Dačā cablul sau alte componente electrice sunt deteriorate, deconectați imediat produsul de la sursa de alimentare și contactați un electrician calificat.

Este inacceptabilă utilizarea unui produs deteriorat sau incomplet.

Instalați iluminatul într-un loc stabil pentru a evita răsturnarea, căderea sau desprinderea. Asigurați-vă că elementele de fixare sunt strâns corect.

Instalați iluminatul departe de sursele de apă, cum ar fi fântâni, piscine sau rezervoare, pentru a minimiza riscul de scurtcircuite electrice.

Asigurați-vă că structura tavanului (sau altă locație de montare) este suficient de puternică pentru a suporta greutatea lămpii.

Nu aprindeți lampa dacă este încă în ambalaj. Acest aparat nu este destinat utilizării de către persoane (inclusiv copii mici) cu capacități fizice, senzoriale sau mentale limitate sau lipsite de experiență și cunoștințe, cu excepția cazului în care acestea sunt supravegheate sau instruite cu privire la utilizarea aparatului de către o persoană responsabilă pentru siguranța lor. Aranjați cablul astfel încât să nu prezinte pericol de împiedicare sau încurcare. Nu trageți de cablul de alimentare. Nu vă uitați la sursa de lumină, vă poate afecta vederea. Așezați lampa departe de materiale inflamabile, cum ar fi perdele sau alte țesături. Evitați utilizarea lămpii în zone în care poate fi lovită sau răsturnată accidental, în special în casele cu copii mici sau animale de companie.

RECOMANDĂRI DE OPERARE / INTRETINERE
Efectuați întreținerea cu sursa de alimentare deconectată după ce produsul s-a răcit. Curățați regulat. Nu utilizați agenți de curățare chimici. Verificați în mod regulat produsul pentru deteriorare. Nu acoperiți produsul. Asigurați accesul liber la aer. Produsul se poate încălzi până la temperaturi ridicate. Utilizați produsul numai la tensiunea nominală sau în intervalul de tensiuni specificat.

Folosiți mănuși de protecție în timpul instalării și întreținerii pentru a evita tăierea posibilor margini ascuțite sau componentele deteriorate.

CARACTERISTICI FUNCȚIONALE

Lampa are un suport de telefon care este compatibil cu majoritatea smartphone-urilor. Lampa este controlată cu ajutorul unei telecomenzi situate pe cablul lămpii. Lampa strălucește în trei culori: 2700K, 4000K și 6500K. Metode posibile de alimentare: prin portul USB de pe un computer, televizor sau alt dispozitiv (laptop, power bank etc.) sau prin un adaptor de curent alternativ. Adaptorul AC nu este inclus, se achiziționează separat. Alimentare recomandată 5V, 3A, 15W.

INFORMAȚII SUPLIMENTARE

Produsul este echipat cu o sursă de lumină cu clasa de eficiență energetică G.

PROTECȚIE MEDIULUI *

Ai grijă de curățenție și de mediu. Deșeurile de ambalaje trebuie separate. Simbolul unui coș de gunoi tăiat pe echipamente, ambalaje sau documente atașate la acesta înseamnă că produsul nu trebuie aruncat împreună cu alte deșeurii sub sancțiunea unei amenzi.

Echipamentele uzate pot conține substanțe care au proprietăți toxice și cancerigene, sunt periculoase pentru sănătatea și viața umană și pot contamina, de asemenea, solul și apele subterane. Produsele astfel marcate necesită o formă specială de prelucrare, în special recuperare, reciclare și/sau eliminare.

Informațiile despre punctele de colectare/prezare sunt furnizate de autoritățile locale, companiile de eliminare a deșeurilor sau vânzătorii cu amănuntul de astfel de echipamente. Echipamentele uzate pot fi returnate vânzătorului, de asemenea, dacă

achiziția unui produs nou nu depășește cantitatea de echipamente noi de același tip achiziționată. Fiecare gospodărie joacă un rol important în lanțul de recuperare a materiilor prime secundare, și deci în reciclarea echipamentelor uzate. Comportamentul adecvat modelează atitudinile adecvate față de conservarea binelui comun care este mediul natural. Regulile de mai sus se aplică Uniunii Europene.

- SK -

URCENIE / POZIȚIE

Výrobek určený na dekoratívne osvetlenie. Nevhodné na osvetlenie miestností. Len na vnútornom použití. Používajte iba v suchých miestnostiach. Nepoužívajte v kúpeľni alebo iných miestnostiach, kde sa môže vyskytovať vlhkosť.

INSTALÁCIA A BEZPEČNOSŤ

Pred pristúpením k montáži sa oboznámte s návodom. **Montáž by mala vykonávať patrične oprávnená osoba. Všetky úkony vykonávajte pri vypnutom napájaní.** Zachovajte zvýšenú opatrnosť. Schéma montáže: pozri obrázky. Pred prvým použitím sa uistite, že výrobok je bezpečne správnosťou mechanického upevnenia a elektrického prepojenia. Výrobok sa môže zapojiť do elektrickej siete, ktorá spĺňa právne určené kvalitatívne energetické štandardy. Použite správne vybrané priemery napájajúcich vodičov.

Zariadenie a jeho príslušenstvo nie sú hračky. Nedávajte ich malým deťom na hranie, pretože môžu ublížiť sebe alebo iným alebo poškodiť zariadenie. Zariadenie, všetky jeho časti a príslušenstvo uchovávajte mimo dosahu malých detí.

Neoddržiavanie pokynov tohto návodu môže viesť napr. k vzniku požiaru, opareniu, úrazu elektrickým prúdom, telesným úrazom a ďalším hmotným a nehmotným škodám.

Nikdy sa nedotýkajte produktu ani elektrických káblov mokrymi rukami. Ak dôjde k poškodeniu kábla alebo iných elektrických komponentov, okamžite odpojte produkt od napájania a kontaktujte kvalifikovaného elektrikára. Je neprijateľné používať poškodený alebo nekompletný výrobok.

Nainštalujte osvetlenie na stabilné miesto, aby sa zabránilo prevráteniu, pádu alebo uvoľneniu. Uistite sa, že sú upevňovacie prvky správne utiahnuté.

Instalujte osvetlenie ďalej od vodných zdrojov, ako sú fontány, bazény alebo nádrže, aby ste minimalizovali riziko elektrického skratu.

Uistite sa, že stropná konštrukcia (alebo iné miesto montáže) je dostatočne pevná, aby uniesla hmotnosť svietidla.

Nezapínajte lampu, ak je stále v balení.

Tento spotrebič nie je určený na to, aby ho používali osoby (vrátane malých detí) s obmedzenými fyzickými, zmyslovými alebo duševnými schopnosťami alebo bez skúseností a znalostí, pokiaľ nie sú pod dozorom alebo nie sú poučené o používaní spotrebiča osobou zodpovednou za ich bezpečnosť.

Kábel umiestnite tak, aby nepredstavoval nebezpečenstvo zakopnutia alebo zamotania. Neťahajte za napájací kábel. Nepozerajte sa do zdroja svetla, mohlo by to poškodiť váš zrak. Umiestnite lampu ďalej od horľavých materiálov, ako sú záclony alebo iné tkaniny. Nepoužívajte lampu na miestach, kde môže dôjsť k náhodnému nárazu alebo prevrhnutiu, najmä v domácnostiach s malými deťmi alebo domácimi zvieratami.

POKYNY K PREVÁDZKE / ÚDRŽBA

Údržbu vykonávajte s odpojeným napájaním po vychladnutí produktu. Pravidelne čistite. Nepoužívajte chemické čistiace prostriedky. Pravidelne kontrolujte, či výrobok nie je poškodený. Výrobok nezakrývajte. Zabezpečte voľný prístup vzduchu. Výrobok sa môže zahriať na zvýšenu teplotu. Produkt prevádzkujte iba pri jeho menovitom napätí alebo v rámci špecifikovaného rozsahu napätí.

Počas inštalácie a údržby používajte ochranné rukavice, aby ste predišli porezaniu na prípadných ostrých hranách alebo poškodených komponentoch.

FUNKČNÉ VLASTNOSTI

Lampa má držák na telefón, ktorý je kompatibilný s väčšinou smartfónov. Svetlo sa ovláda pomocou diaľkového ovládača umiestneného na kábli svietidla. Lampa svieti v troch farbách: 2700K, 4000K a 6500K.

Možné spôsoby napájania: cez USB port na počítači, TV alebo inou zariadení (laptop, power banka a pod.) alebo cez AC adaptér. AC adaptér nie je súčasťou dodávky, kupuje sa samostatne. Odporúčané napájanie 5V, 3A, 15W.

DOPLŇUJÚCE INFORMÁCIE

Výrobok je vybavený svetelným zdrojom s triedou energetickej účinnosti G.

OCHRANA ŽIVOTNÉHO PROSTREDIA *

Dbajte na čistotu a životné prostredie. Odpad z obalov by sa mal triediť. Symbol prečiarknutého odpadkového koša na zariadení, obale alebo dokumentoch k nemu pripojených znamená, že výrobok nesmie byť likvidovaný v inom odpadoch pod hrozbou pokuty. Použitie zariadenia môžu obsahovať látky, ktoré majú toxické a karcinogénne vlastnosti, sú nebezpečné pre ľudské zdravie a život a môžu tiež kontaminovať pôdu a podzemné vody. Takto označené produkty vyžadujú špeciálnu formu spracovania, najmä regeneráciu, recykláciu a/alebo likvidáciu. Informácie o zberných/odvozných miestach poskytujú miestne úrady, spoločnosti zaoberajúce sa likvidáciou odpadu alebo predajcovia takýchto zariadení. Použitie zariadenie môže byť vrátené predávajúcemu aj vtedy, ak nákup nového výrobku nepresiahne množstvo zakúpeného nového zariadenia rovnakého typu. Každá domácnosť zohráva dôležitú úlohu v reťazi zhodnocovania druhotných surovín, a teda aj recyklácie použitých zariadení. Vhodné správanie formuje vhodné postoje k zachovaniu spoločného dobra, ktorým je prirodzené prostredie. Vyššie uvedené pravidlá platia pre Európsku úniu.

- UA -

ПРИЗНАЧЕННЯ / ЗАСТОСУВАННЯ

Виріб призначений для декоративного освітлення. Не підходить для освітлення кімнат. Тільки для внутрішнього використання. Використовувати тільки в сухих приміщеннях. Не використовуйте у ванній або інших приміщеннях, де може бути волога.

ВСТАНОВЛЕННЯ ТА БЕЗПЕКА

Перед початком монтажу необхідно ознайомитися з інструкцією. **Монтаж повинен виконуватися особою з відповідними компетенціями. Всі операції повинні проводитися при відключеному живленні.** Необхідно бути особливо обережним. Схема монтажу: див. ілюстрацію. Перед першим використанням необхідно переконатися, що механічний монтаж і електричне підключення здійснено правильно. Виріб можна включати у мережу живлення, що відповідає стандартам щодо

енергії, визначеним відповідним законодавством. Використовуйте правильно підібрані діаметри силових кабелів і їх тип. Пристрій та аксесуари до нього не є іграшками. Не давайте їх грати маленьким дітям, оскільки вони можуть завдати шкоди собі чи іншим або пошкодити пристрій. Пристрій, усі його частини та аксесуари слід зберігати в недоступному для маленьких дітей місці. Недотримання рекомендацій даної інструкції може спричинити, напр., пожежу, опіки, ураження електричним струмом, тілесні травми та завдати іншої матеріальної і нематеріальної шкоди.

Ніколи не торкайтеся продукту або електричних шнурів мокрими руками. Якщо шнур або інші електричні компоненти пошкоджені, негайно від'єднайте виріб від джерела живлення та зверніться до кваліфікованого електрика. Неприпустимо використовувати пошкоджені або некомплектні товари.

Встановіть освітлення на стійкому місці, щоб уникнути перекидання, падіння або розв'язування. Переконайтеся, що кріпильні елементи затягнуті належним чином.

Встановлюйте освітлення подалі від джерел води, таких як фонтани, басейни або резервуари, щоб мінімізувати ризик короткого замикання.

Переконайтеся, що стельова конструкція (або інше місце кріплення) достатньо міцна, щоб витримати вагу лампи.

Не вмикайте лампу, якщо вона ще в упаковці. Цей прилад не призначений для використання особами (включаючи маленьких дітей) з обмеженими фізичними, сенсорними чи розумовими здібностями або без досвіду та знань, якщо вони не перебувають під наглядом або не проінструктовані щодо використання приладу особою, відповідальною за їх безпеку.

Розташуйте кабель так, щоб не було небезпеки спіткнутися або заплутатися. Не тягніть за шнур живлення. Не дивіться на джерело світла, це може пошкодити зір.

Розташуйте лампу подалі від легкозаймистих матеріалів, таких як штори чи інші тканини.

Уникайте використання лампи в місцях, де її можна випадково вдарити або перекинути, особливо в будинках, де є маленькі діти або домашні тварини.

РЕКОМЕНДАЦІЇ ЩОДО ЕКСПЛУАТАЦІЇ / ОБСЛУГОВУВАННЯ

Виконуйте технічне обслуговування, відключивши джерело живлення після того, як виріб охолоне. Регулярно прибирайте. Не використовуйте хімічні засоби для чищення. Регулярно перевіряйте виріб на наявність пошкоджень. Не накривайте виріб.

Забезпечити вільний доступ повітря. Продукт може нагріватися до високих температур. Використовуйте виріб лише за номінальної напруги або в межах зазначеного діапазону напруг.

Використовуйте захисні рукавички під час монтажу та обслуговування, щоб уникнути порізів об гострі краї або пошкодження компонентів.

ФУНКЦІОНАЛЬНІ ОСОБЛИВОСТІ

Лампа має тримач для телефону, який сумісний з більшістю смартфонів. Управління лампою здійснюється за допомогою пульта дистанційного керування, розташованого на кабелі лампи. Лампа світить трьома кольорами: 2700K, 4000K і 6500K.

Можливі способи живлення: через USB-порт комп'ютера, телевізора чи іншого пристрою (ноутбук, павербанк тощо) або через адаптер змінного струму. Адаптер змінного струму не входить у комплект, купується окремо.

Рекомендоване джерело живлення 5В, 3А, 15 Вт.

ДОДАТКОВА ІНФОРМАЦІЯ

Виріб оснащений джерелом світла з класом енергоефективності G.

ЗАХИСТ НАВКОЛИШНЬОГО СЕРЕДОВИЩА *

Дбайте про чистоту та навколишнє середовище. Відходи упаковки повинні бути розділеними. Символ перекресленого контейнера для сміття на колесах на обладнанні, упаковці або прикріпленнях до нього документах означає, що виріб не можна утилізувати разом з іншими відходами під загрозою штрафу. Відпрацьоване обладнання може містити речовини, які мають токсичні та канцерогенні властивості, небезпечні для здоров'я та життя людини, а також можуть забруднювати ґрунт та підземні води. Продукти, позначені таким чином, вимагають спеціальної обробки, зокрема відновлення, переробки та/або утилізації.

Інформацію про пункти збору/здачі надають місцеві органи влади, компанії з утилізації відходів або роздрібні продавці такого обладнання. Використане обладнання також можна повернути продавцю, якщо купівля нового продукту не перевищує кількість придбаного нового обладнання того ж типу. Кожне домогосподарство відіграє важливу роль у ланцюжку переробки вторинної сировини, а отже, переробки використаного обладнання. Відповідна поведінка формує відповідне ставлення до збереження загального блага, яким є природне середовище. Наведені вище правила застосовуються до Європейського Союзу.



*



(PL) Symbol kosza - patrz rozdział „OCHRONA ŚRODOWISKA” w instrukcji (CZ) Symbol popelnice - viz kapitola "OCHRANA ŽIVOTNÍHO PROSTŘEDÍ" v návodu (DE) Mülltonnensymbol - siehe Kapitel "UMWELTSCHUTZ" im Handbuch (EE) Prügikasti sümbol – vt juhendi peatükki "KESKONNAKAITSE" (FI) Roskakorisymboli - katso käyttöohjeen luku "YMPÄRISTÖNSUOJELU" (GB) The trash can symbol - see the "ENVIRONMENTAL PROTECTION" section in the manual (HR) Simbol kante za smeće - pogledajte poglavlje "ZAŠTITA ŽIVOTNE SREDINE" u priručniku (HU) Kuka szimbólum – lásd a kézikönyv "KÖRNYEZETVÉDELME" fejezetét (IT) Simbolo cestino - vedere capitolo "PROTEZIONE AMBIENTALE" nel manuale (LT) Šiukšliadėžės simbolis – žr. vadovo skyrių „APLINKOSAUGA“ (LV) Miskastes simbols - skatiet rokasgrāmatas nodaļu "VIDES AIZSARDŽĪBA" (RO) Simbolul coșului de gunoi - vezi secțiunea „PROTECȚIE MEDIULUI” din manual (SK) Symbol smetného koša – pozri časť „OCHRANA ŽIVOTNÉHO PROSTREDIA” v návode (UA) Символ сміттового відра - дивіться розділ «ЗАХИСТ НАВКОЛИШНЬОГО СЕРЕДОВИЩА» в посібнику

Produkt wyposażony w źródło światła LED o klasie efektywności energetycznej G



(PL) Montaż powinna wykonać osoba posiadająca odpowiednie uprawnienia. Wszelkie czynności wykonywać przy odłączonym zasilaniu. (CZ) Instalaci by měla provádět osoba s odpovídající kvalifikací. Všechny činnosti provádějte s odpojeným napájením. (DE) Die Installation sollte von einer Person mit entsprechender Qualifikation durchgeführt werden. Führen Sie alle Tätigkeiten bei ausgeschalteter Stromversorgung durch. (EE) Paigaldamise peaks tegema vastava kvalifikatsiooniga isik. Tehke kõik tegevused väljalülitatud vooluga. (FI) Asennuksen saa suorittaa henkilö, jolla on asianmukainen pätevyys. Suorita kaikki toiminnot virtakatkaistuna. (GB) Installation should be performed by a person with appropriate qualifications. Carry out all activities with the power disconnected. (HR) Instalaciju treba izvršiti osoba s odgovarajućim kvalifikacijama. Sve radnje izvodite s isključenim napajanjem. (HU) A telepítést megfelelő képzéssel rendelkező személynek kell elvégeznie. Minden tevékenységet áramtalanított állapotban végezzen. (IT) L'installazione deve essere eseguita da una persona con qualifiche adeguate. Svolgere tutte le attività con l'alimentazione scollegata. (LT) Montavimą turėtų atlikti atitinkamą kvalifikaciją turintis asmuo. Visą veiklą atliktite atjungę maitinimą. (LV) Uzstādīšana jāveic personai ar atbilstošu kvalifikāciju. Veiciet visas darbības ar atslēgtu strāvu. (RO) Instalarea trebuie efectuată de o persoană cu calificarea corespunzătoare. Efectuați toate activitățile cu alimentarea deconectată. (SK) Inštaláciu by mala vykonávať osoba s príslušnou kvalifikáciou. Všetky činnosti vykonávajte s odpojeným napájaním. (UA) Монтаж має виконувати особа з відповідною кваліфікацією.

Виконуйте всі дії при відключеному живленні.



OSTRZEŻENIE: Ryzyko udławienia

To urządzenie może zawierać małe części stwarzające ryzyko udławienia dla dzieci poniżej 3 lat. Utrzymuj drobne elementy poza zasięgiem dzieci.



OSTRZEŻENIE: Chroń przed małymi dziećmi

Urządzenie i jego akcesoria nie są zabawkami. Nie dawaj ich do zabawy małym dzieciom, ponieważ mogą one zrobić krzywdę sobie lub innym lub uszkodzić urządzenie. Urządzenie, wszystkie jego części oraz akcesoria należy przechowywać w miejscu niedostępnym dla małych dzieci.

1x

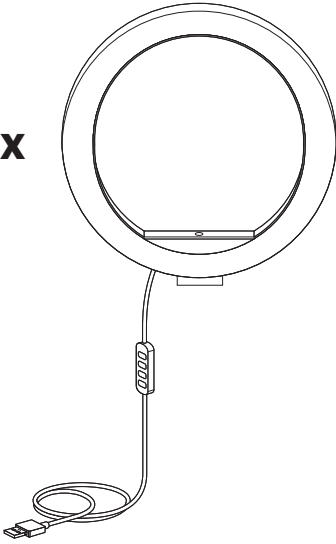

1x

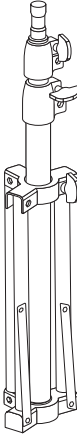

1x

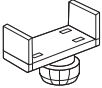

1x



1x



1

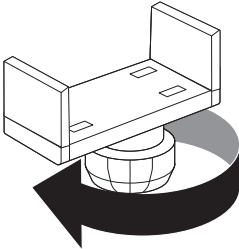

2

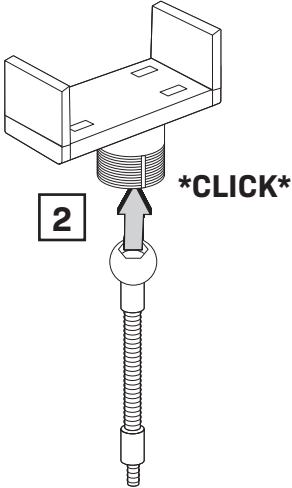

3

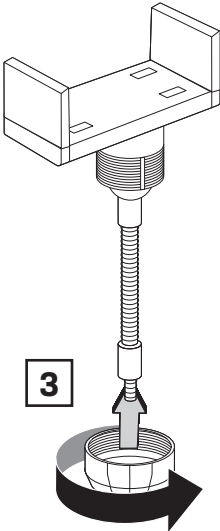

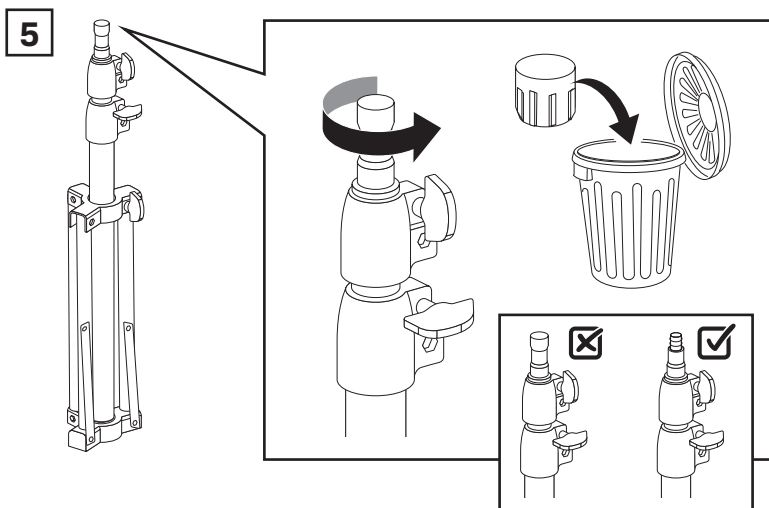
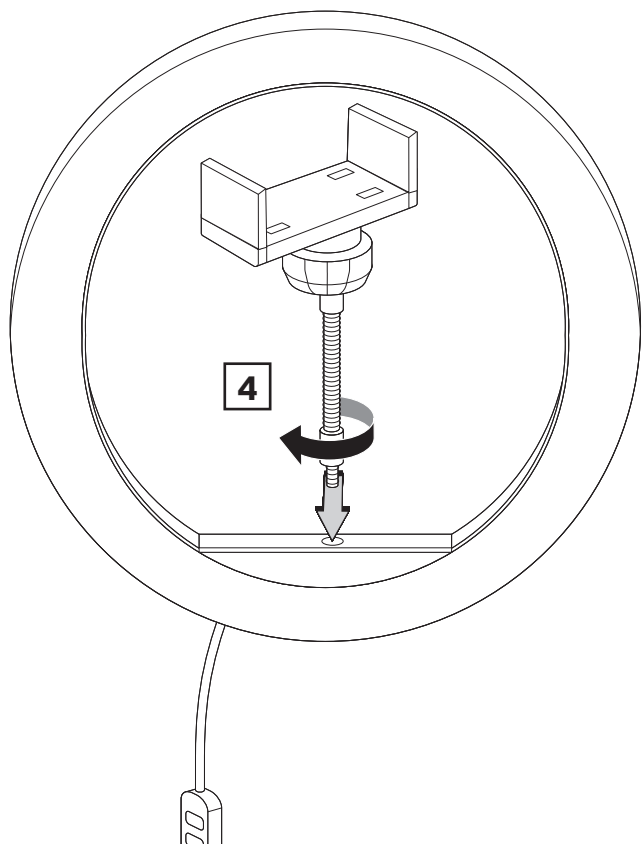

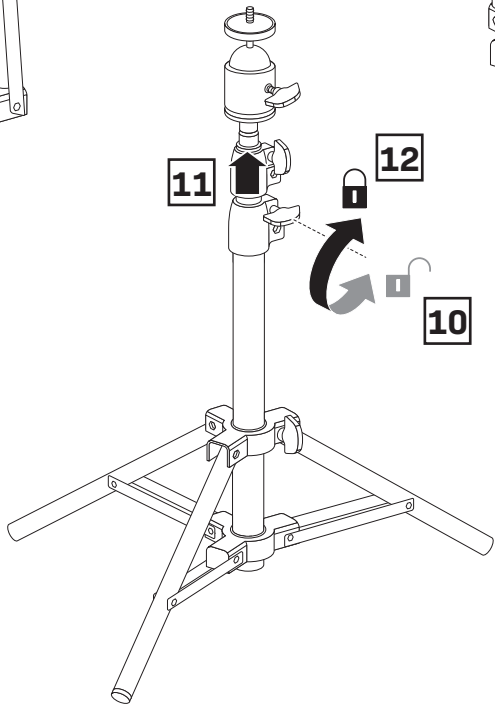
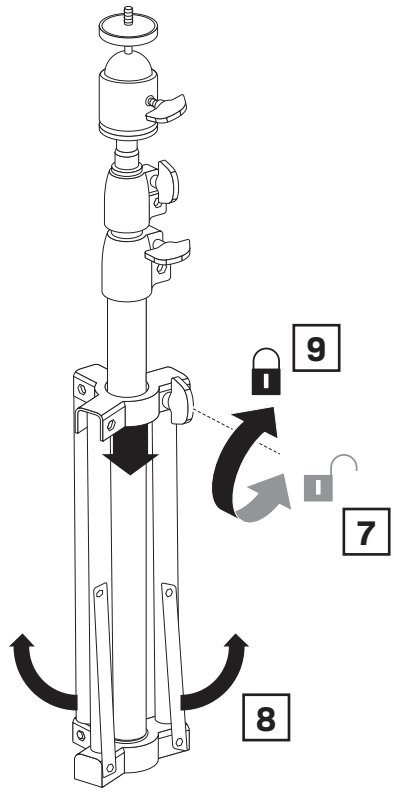
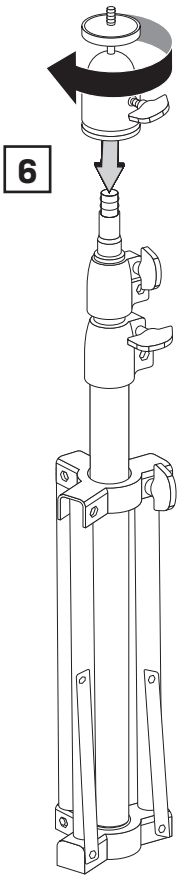

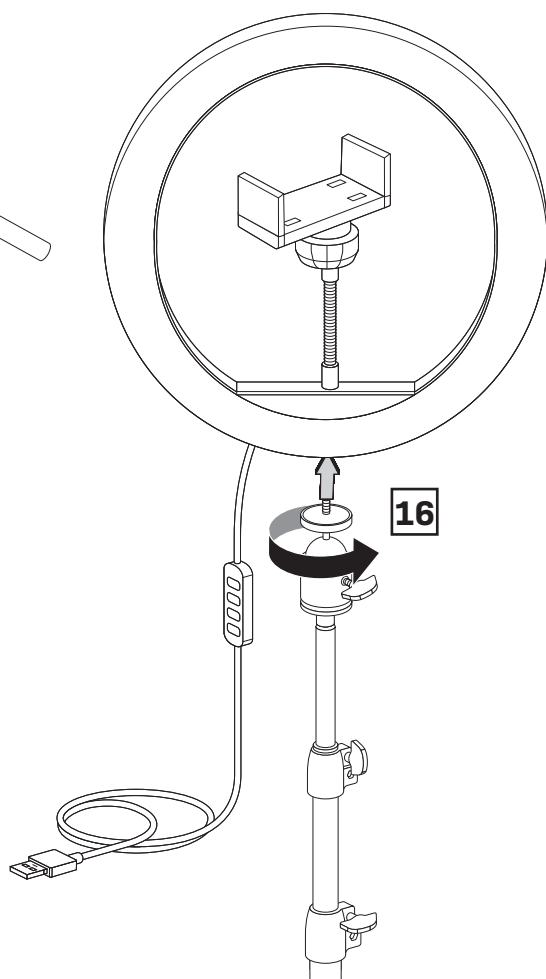
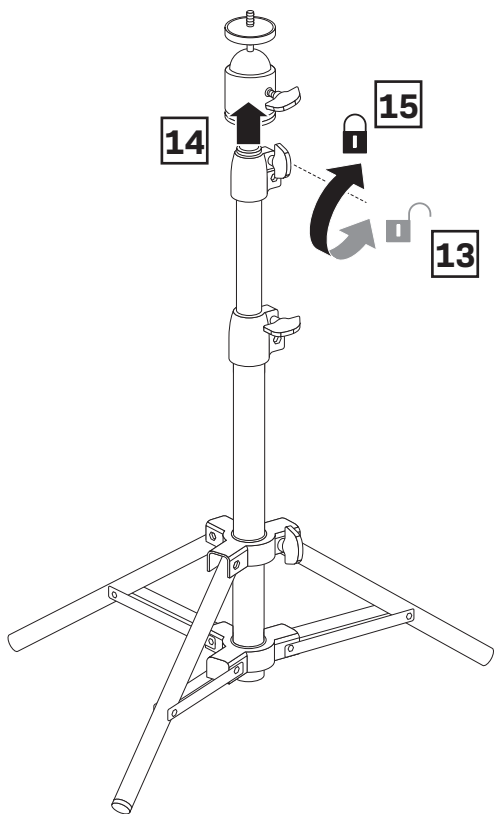

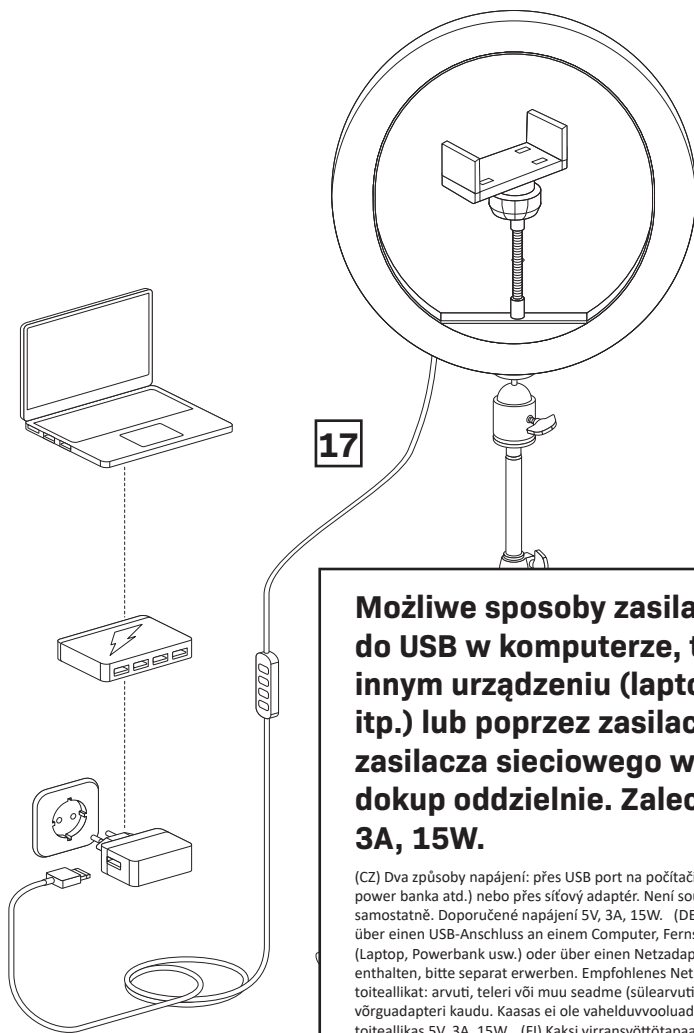

Możliwe sposoby zasilania: przez gniazdo USB w komputerze, telewizorze lub innym urządzeniu (laptop, powerbank, itp.) lub poprzez zasilacz sieciowy. Brak zasilacza sieciowego w zestawie, dokup oddzielnie. Zalecany zasilacz 5V, 3A, 15W.

(CZ) Dva způsoby napájení: přes USB port na počítači, TV nebo jiném zařízení (notebook, power banka atd.) nebo přes síťový adaptér. Není součástí dodávky AC adaptér, kupte jej samostatně. Doporučené napájení 5V, 3A, 15W. (DE) Zwei Stromversorgungsmethoden: über einen USB-Anschluss an einem Computer, Fernseher oder einem anderen Gerät (Laptop, Powerbank usw.) oder über einen Netzadapter. Kein Netzteil im Lieferumfang enthalten, bitte separat erwerben. Empfohlenes Netzteil 5V, 3A, 15W. (EE) Kaks toiteallikat: arvuti, teleri või muu seadme (sülearvuti, toitepang jne) USB-pordi kaudu või võrguadapteri kaudu. Kaasas ei ole vahelduvvooluadapterit, palun ostke eraldi. Soovitatav toiteallikas 5V, 3A, 15W. (FI) Kaksi virransyöttötapaa: USB-portin kautta tietokoneessa, televisiossa tai muussa laitteessa (kannettava tietokone, virtapankki jne.) tai verkkolaitteen kautta. Ei sisällä verkkolaitetta, hanki se erikseen. Suositeltu virtalähde 5V, 3A, 15W. (GB) Two power supply methods: via a USB port on a computer, TV or other device (laptop, power bank, etc.) or via a mains adapter. No AC adapter included, please purchase separately. Recommended power supply 5V, 3A, 15W. (HR) Dva načina napajanja: putem USB priključka na računalu, TV-u ili drugom uređaju (laptop, power bank, itd.) ili putem mrežnog adaptera. AC adapter nije uključen, molimo kupite zasebno. Preporučeno napajanje 5V, 3A, 15W. (HU) Kétféle tápellátási mód: számítógépen, TV-n

vagy más eszközzön (laptop, powerbank stb.) lévő USB-porton vagy hálózati adapteren keresztül. A váltóáramú adaptert nem tartalmazza, kérjük, külön vásárolja meg. Ajánlott tápegység 5V, 3A, 15W. (IT) Due metodi di alimentazione: tramite una porta USB di un computer, TV o altro dispositivo (laptop, power bank, ecc.) o tramite un adattatore di rete. Nessun adattatore CA incluso, da acquistare separatamente. Alimentazione consigliata 5V, 3A, 15W. (LT) Du maitinimo būdai: per kompiuterio, televizoriaus ar kito įrenginio (nešiojamojo kompiuterio, maitinimo bloko ir kt.) USB prievadą arba per maitinimo adapterį. Į komplektą neįeina kintamosios srovės adapteris, įsigykite atskirai. Rekomenduojamas maitinimas 5V, 3A, 15W. (LV) Divas barošanas metodes: caur USB portu datorā, televizorā vai citā ierīcē (klēpjdatorā, barošanas bankā utt.) vai caur tīkla adapteri. Nav iekļauts maiņstrāvas adapteris, lūdzu, iegādājieties atsevišķi. Ieteicamais barošanas avots 5V, 3A, 15W. (RO) Două metode de alimentare: printr-un port USB de pe un computer, televizor sau alt dispozitiv (laptop, power bank etc.) sau printr-un adaptor de rețea. Nu este inclus adaptorul AC, vă rugăm să cumpărați separat. Alimentare recomandată 5V, 3A, 15W. (SK) Dva spôsoby napájania: cez USB port na počítači, TV alebo inom zariadení (notebook, power banka a pod.) alebo cez sieťový adaptér. Nie je súčasťou dodávky AC adaptér, zakúpte ho samostatne. Odporúčané napájanie 5V, 3A, 15W. (UA) Два способи живлення: через USB-порт комп'ютера, телевізора або іншого пристрою (ноутбук, павербанк і т.д.) або через мережевий адаптер. Адаптер змінного струму не входить у комплект, купуйте окремо. Рекомендоване джерело живлення 5В, 3А, 15Вт.

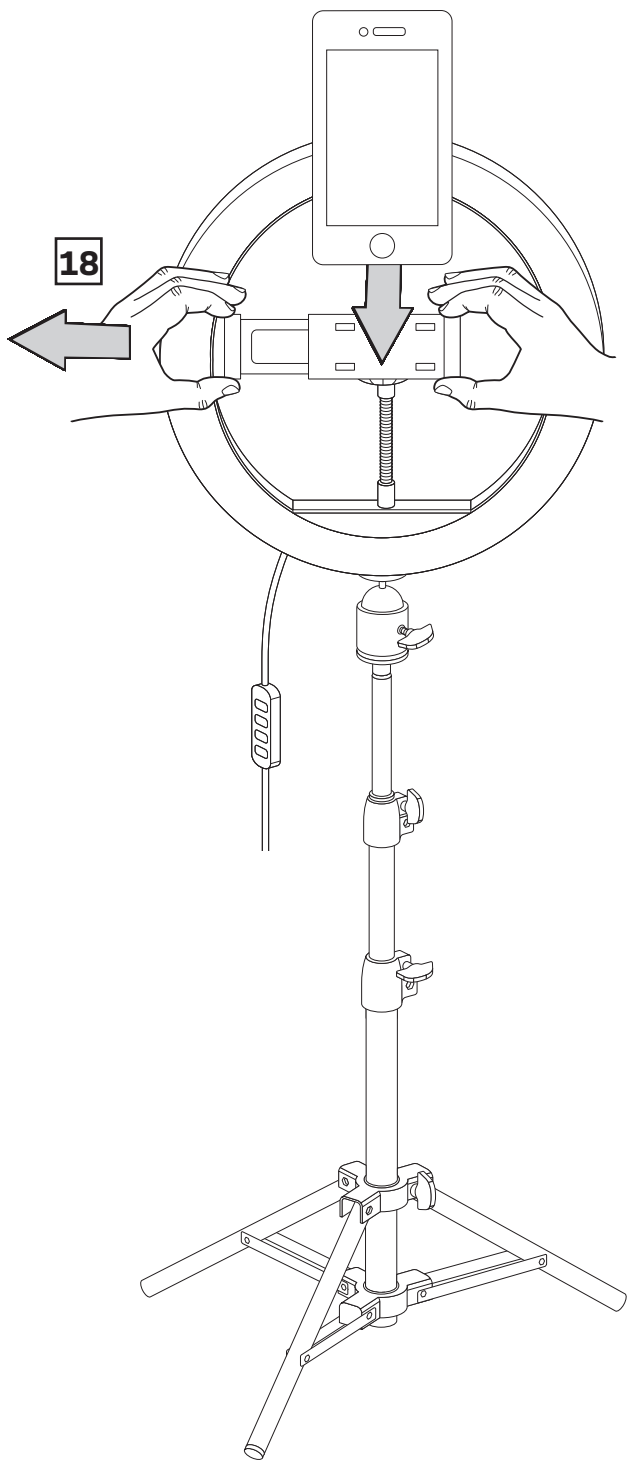

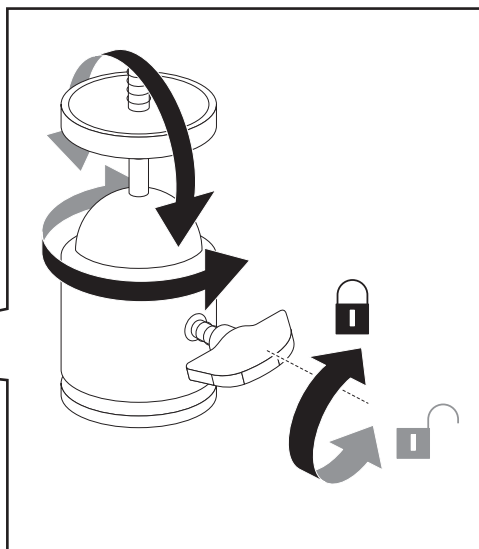
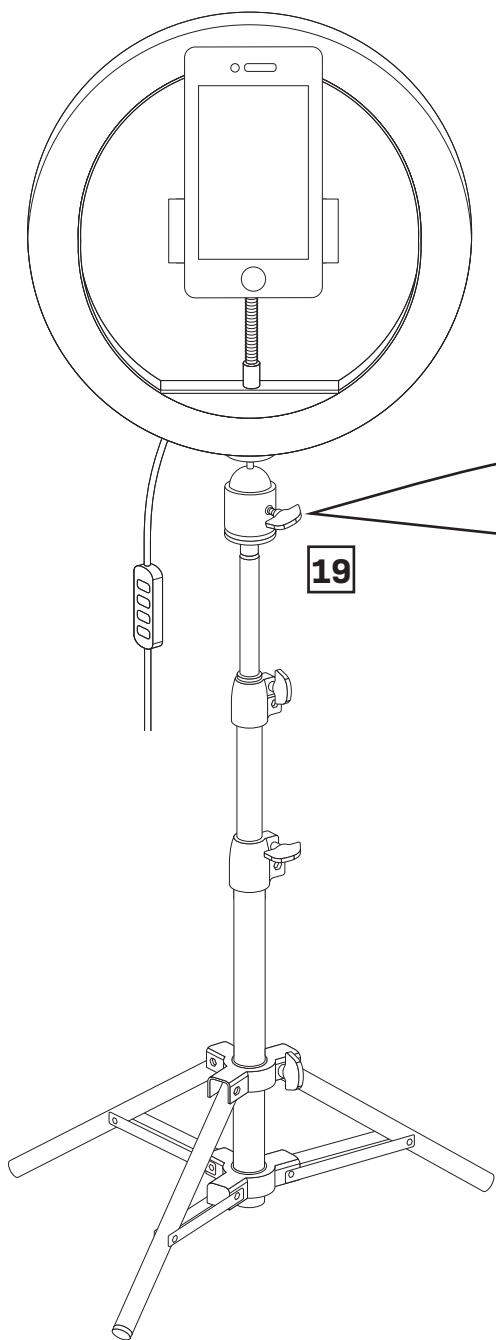

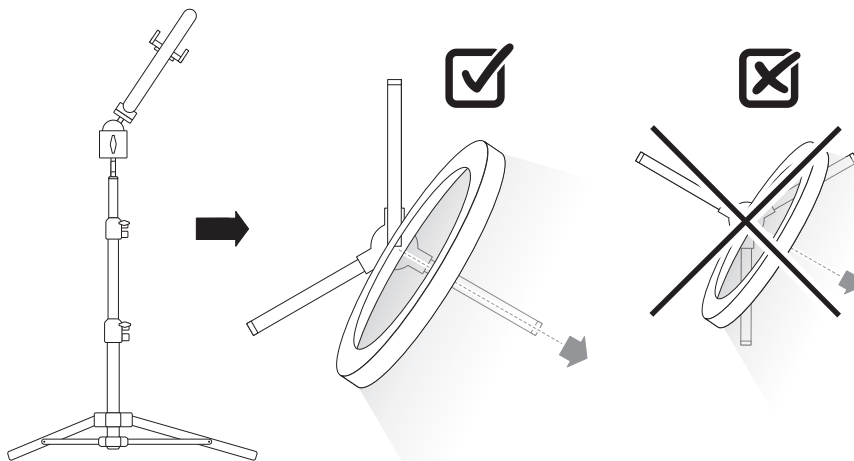

Jeżeli chcesz pochylić lampę, pamiętaj żeby robić to w kierunku jednej z nóg podstawy. W przeciwnym razie lampa może przewrócić się.

(CZ) Pokud chcete lampu naklonit, nezapomeňte to udělat směrem k jedné z nohou základny. V opačném případě může lampa spadnout. (DE) Wenn Sie die Lampe neigen möchten, denken Sie daran, dies in Richtung eines der Beine des Sockels zu tun. Andernfalls kann die Lampe umfallen. (EE) Kui soovite lampi kallutada, ärge unustage seda teha aluse ühe jala poole. Vastasel juhul võib lamp ümber kukkuda. (FI) Jos haluat kallistaa lampua, muista tehdä se jalustan toista jalkaa kohti. Muuten lampu voi pudota. (GB) If you want to tilt the lamp, remember to do it towards one of the legs of the base. Otherwise, the lamp may fall over. (HR) Ako želite nagnuti svjetiljku, ne zaboravite to učiniti prema jednoj od nogu baze. U suprotnom, lampa bi se mogla prevrnuti. (HU) Ha meg akarja dőnteni a lámpát, ne felejtse el megtenni az alap egyik lába felé. Ellenkező esetben a lámpa felborulhat. (IT) Se vuoi inclinare la lampada ricordati di farlo verso una delle gambe della base. Altrimenti la lampada potrebbe cadere. (LT) Jei norite pakreipti lampą, nepamirškite to padaryti link vienos iš pagrindų kojelių. Priešingu atveju lempa gali nukristi. (LV) Ja vēlaties noliekt lampu, atcerieties to darīt pret vienu no pamatnes kājām. Pretējā gadījumā lampa var apgāzties. (RO) Dacă doriți să înclinați lampa, nu uitați să o faceți spre unul dintre picioarele bazei. În caz contrar, lampa se poate cădea. (SK) Ak chcete lampu nakloniť, nezabudnite to urobiť smerom k jednej z nôh podstavca. V opačnom prípade môže lampa spadnúť. (UA) Якщо ви хочете нахилити лампу, не забудьте зробити це в бік однієї з ніжок основи. Інакше лампа може впасти.

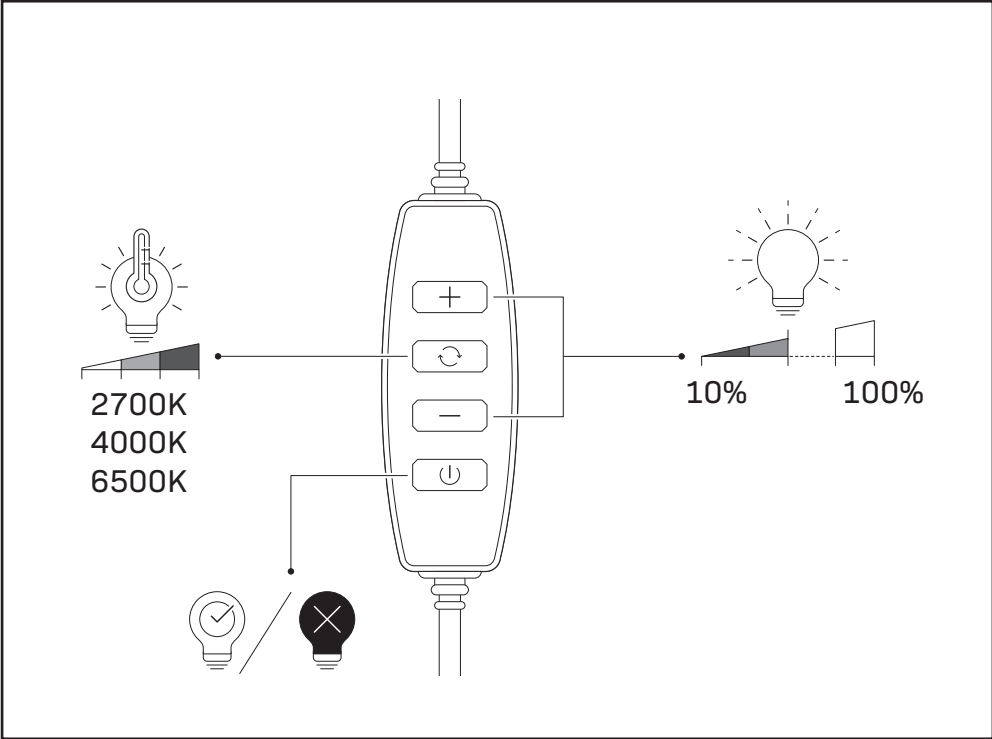

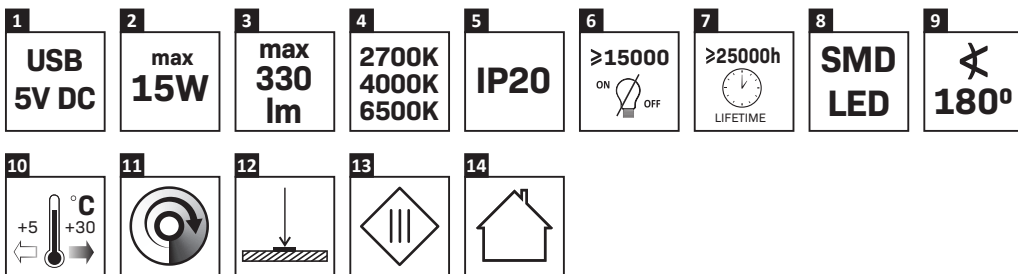

1. Napięcie

(CZ) Napětí (DE) Spannung (EE) Pinge (FI) Jännitys (GB) Tension (HR) Napetost (HU) Feszültség (IT) Tensione (LT) Įtampa (LV) Spriedze (RO) Tensiune (SK) Napätie (UA) Напруга

2. Moc

(CZ) Výkon (DE) Leistung (EE) Võimsus (FI) Tehoa (GB) Power (HR) Vlast (HU) Hatalom (IT) Potenza (LT) Galia (LV) Jauda (RO) Putere (SK) Výkon (UA) Потужність

3. Strumień świetlny modułu LED

(CZ) Světelný tok LED modulu (DE) Lichtstrom des LED-Moduls (EE) LED-moodulil valgusvoog (FI) LED-moduulin valovirta (GB) Luminous flux of the LED module (HR) Svjetlosni tok LED modula (HU) A LED modul fényárama (IT) Flusso luminoso del modulo LED (LT) LED modulo šviesos srautas (LV) LED moduļa gaismas plūsmas (RO) Fluxul luminos al modului LED (SK) Svetelný tok LED modulu (UA) Світловий потік світлодіодного модуля

4. Barva světla

(CZ) Barva světla (DE) Die Farbe des Lichts (EE) Valguse värv (FI) Valon väri (GB) Light color (HR) Boja svjetla (HU) A fény színe (IT) Il colore della luce (LT) Šviesos spalva (LV) Gaismas krāsa (RO) Culoarea luminii (SK) Farba svetla (UA) Колір світла

5. Stopień ochrony IP

(CZ) stupeň ochrany IP (DE) IP-Schutzstufe (EE) IP kaitse tase (FI) IP-suojastus (GB) IP protection class (HR) IP razina zaštite (HU) IP védelmi szint (IT) Livello di protezione IP (LT) IP apsaugos lygis (LV) IP aizsardzības līmenis (RO) Nivel de protecție IP (SK) Úroveň ochrany IP (UA) Клас захисту

6. Ilość cykli włącz/wyłącz

(CZ) Počet cyklů zapnutí/vypnutí (DE) Anzahl der Ein-/Ausschaltzyklen (EE) Sisse/välja tsükliate arv (FI) On/off-jaksojen lukumäärä (GB) Number of on/off cycles (HR) On/mode/off prekidač (HU) Be/ki ciklusok száma (IT) Numero di cicli di accensione/spengimento (LT) Įjungimo/išjungimo ciklų skaičius (LV) Ieslēgšanas/izslēgšanas ciklu skaits (RO) Numărul de cicluri de pornire/oprire (SK) Prepínač zapnutia/režimu/vypnutia (UA) Кількість циклів увімкнення/вимкнення

7. Żywotność

(CZ) Životnost (DE) Lebensdauer (EE) Kasutusaeg (FI) Käyttöikä (GB) Lifespan (HR) Vijek trajanja (HU) Élettartam (IT) Vita utile (LT) Tarnavimo laikas (LV) Kalpošanas laiks (RO) Durata de viață (SK) Životnosť (UA) Термін служби

8. Rodzaj diody LED

(CZ) Typ LED (DE) Art der LED (EE) LED-i tüüp (FI) LEDin tyyppi (GB) LED type (HR) Vrsta LED-a (HU) LED típusa (IT) Tipo di LED (LT) LED tipas (LV) LED tips (RO) Tip de LED (SK) Typ LED (UA) Тип світлодіода

9. Kąt świecenia

(CZ) Úhel paprsku (DE) Abstrahlwinkel (EE) Kiirnurk (FI) Säteen kulma (GB) Beam angle (HR) Kut snopa (HU) Nyalábszög (IT) Angolo del fascio (LT) Spindulio kampas (LV) Stara leņķis (RO) Unghiul fasciculului (SK) Uhol lúča (UA) Кут променя

10. Temperatura pracy

(CZ) Provozní teplota (DE) Betriebstemperatur (EE) Töötemperatuur (FI) Käyttölämpötila (GB) Operating temperature (HR) Radna temperatura (HU) Üzemi hőmérséklet (IT) Temperatura operativa (LT) Darbinė temperatūra (LV) Darba temperatūra (RO) Temperatura de functionare (SK) Prevádzková teplota (UA) Робоча температура

11. Ściemniacz przy pomocy zainstalowanego układu elektronicznego

(CZ) Stmívatelné pomocí nainstalované elektroniky (DE) Dimmbar über die eingebaute Elektronik (EE) Hääramdatav paigaldatud elektroonika abil (FI) Himmennettävä asennettulla elektroniikalla (GB) Dim using the installed electronic system (HR) Prigušivanje pomoću instalirane elektronike (HU) A beépített elektronikával szabályozható (IT) Dimmerabile tramite l'elettronica installata (LT) Pritemdomas naudojant įdiegtą elektroniką (LV) Aptumšojams, izmantojot uzstādīto elektroniku (RO) Reglabil folosind electronicele instalate (SK) Stmievateľné pomocou nainštalovanej elektroniky (UA) Регулюється за допомогою встановленої електроніки

12. Miejsce montażu

(CZ) Místo instalace (DE) Installationsort (EE) Paigalduskoht (FI) Asennuspaikka (GB) Installation location (HR) Mjesto instalacije (HU) Telepítési hely (IT) Posizione di installazione (LT) Montavimo vieta (LV) Uzstādīšanas vieta (RO) Locul de instalare (SK) Miesto inštalácie (UA) Місце установки

13. Klasa ochronności

(CZ) Třída ochrany (DE) Schutzklasse (EE) Kaitseklass (FI) Suojausluokka (GB) Protection class (HR) Klasa zaštite (HU) Védelmi osztály (IT) Classe di protezione (LT) Apsaugos klasė (LV) Apgaismojuma laiks (RO) Clasa de protecție (SK) Trieda ochrany (UA) Клас захисту

14. Używać wewnątrz pomieszczeń

(CZ) Používejte v interiéru (DE) Im Innenbereich verwenden (EE) Kasutage siseruumides (FI) Käytä sisätiloissa (GB) Use indoors (HR) Koristiti u zatvorenom prostoru (HU) Használja beltérben (IT) Utilizzare in ambienti chiusi (LT) Naudoti patalpose (LV) Izmantot iekšējās (RO) Utilizați în interior (SK) Používajte v interiéri (UA) Використовувати в приміщенні